

電動缸用 多軸控制器 ECMG系列



MULTI-AXIS CONTROLLER ECMG SERIES

最多可連線16軸 有助於省空間!

電動缸最多可連線16軸

1模組可對應2軸連線

ECMG

**設置空間
為舊型產品
40%**

舊型產品

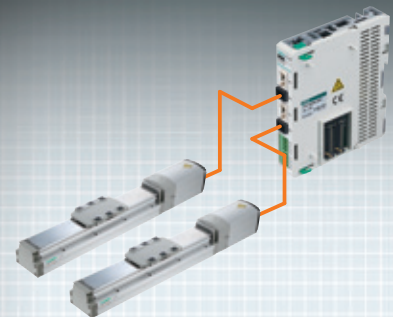

基本性能大幅提高

可搬運重量 最多5倍以上
最快速度 最多2倍

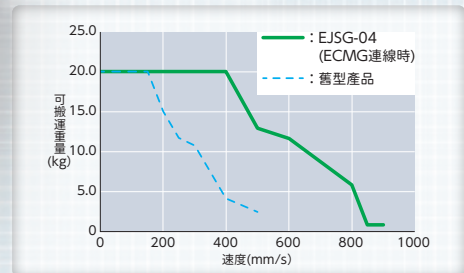

支援3種動力電源供應方式

統一配線方式

減少配線工時

由通訊模組向驅動器模組統一供給電源

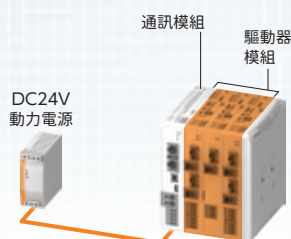

混合配線方式

無依據電流值限制軸數

僅高消耗電流驅動器模組另行提供動力電源

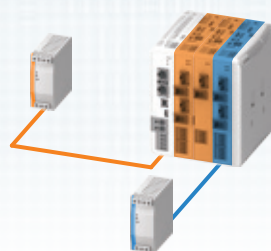

個別配線方式

無依電流值限制軸數，確保高安全性

直接向每個驅動器模組供給動力電源

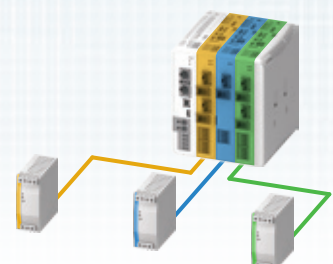

步進馬達 控制器概要

CKD備有單軸控制器和多軸控制器。
 使用多軸控制器時於使用電動缸3軸以上時，具有優勢。
 各控制器對應之電動缸請參閱下表。

		多軸 控制器		單軸控制器		
		ECMG	ECG-A	ECG-B	ECR	
滑塊型	EJSG	●	●			
	EBS-G	●	●		▲*	
活塞桿型	EBR-G	●	●		▲*	
	GSSD2	●	●			
夾爪型	FLSH-G	●		●	▲*	
	GCKW	●		●		
滑台型	FLCR-G	●		●	▲*	
附導桿型	GSTG	●	●			
	GSTS	●	●			
	GSTL	●	●			
止動器型	GSTK	●	●			
旋轉型	FGRC-G	●		●	▲*	

※ 僅可連接EBS-M、EBR-M、FLSH、FLCR、FGRC。
 無法連接至EBS-G、EBR-G、FLSH-G、FLCR-G、FGRC-G。

控制器規格、功能一覽表

項目		ECMG	ECG-A	ECG-B	ECR
最大動作軸數		16軸	1軸		
電源電壓		DC24V±10%			DC24V±10% DC48V±10%
適用馬達尺寸		□20~□56	□35~□56	□20~□35	□20~□56
設定工具	軟體	S-Tools			
	連接纜線	USB纜線 (mini-B)			
支援編碼器種類		無電池絕對式 增量式		增量式	無電池絕對式 增量式
冷卻方式		自然空冷			
絕緣電阻		DC500V時10MΩ以上			
耐電壓		AC500V 1分鐘			
使用環境溫度		0~40℃ 避免結凍			
使用環境濕度		35~80%RH 避免結露			
保存環境溫度		-10~50℃ 避免結凍			
保存環境濕度		35~80%RH 避免結露			
使用環境		無腐蝕性氣體、爆炸性氣體及粉塵			
保護結構		IP20			
外型尺寸※1 (DIN導軌安裝)	PIO規格	—	W35×H146× D76	W38×H159× D100.5	W40×H161× D100.5
	現場 網路規格	W110.4×H130× D110	W35×H159× D100.5		
重量※1 (DIN導軌安裝)	PIO規格	—	約210g	約340g	約430g
	現場 網路規格	約1120g	約340g	約340g	約430g
適用法令	CE標誌	○		○	○
	RoHS2	○		○	○
介面	PIO	—		○	○
	IO-Link	—		○	○
	CC-Link	Ver.1.10, 2.00		Ver.1.10	Ver.1.10
	EtherCAT	○		○	○
	EtherNet/IP	○		○	—
功能	定位點數※2	64點		64點	512點
	高可搬運模式※3	○		—	—
	日曆功能	○		—	○
	警告功能	○		○	○

※1. ECG-A、ECG-B、ECR為1軸動作的值。ECMG為6軸動作(3驅動器模組)的值。

※2. 每1軸的定位點數。

※3. 電動缸僅適用EJSG、EBS-G、EBR-G。

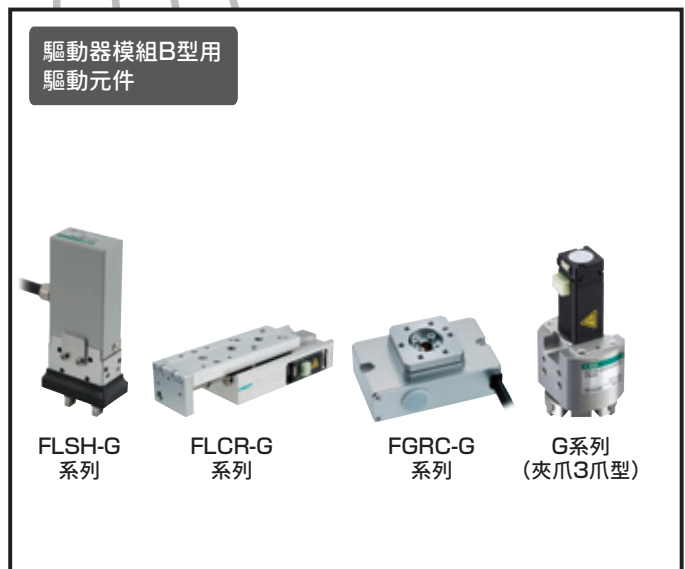
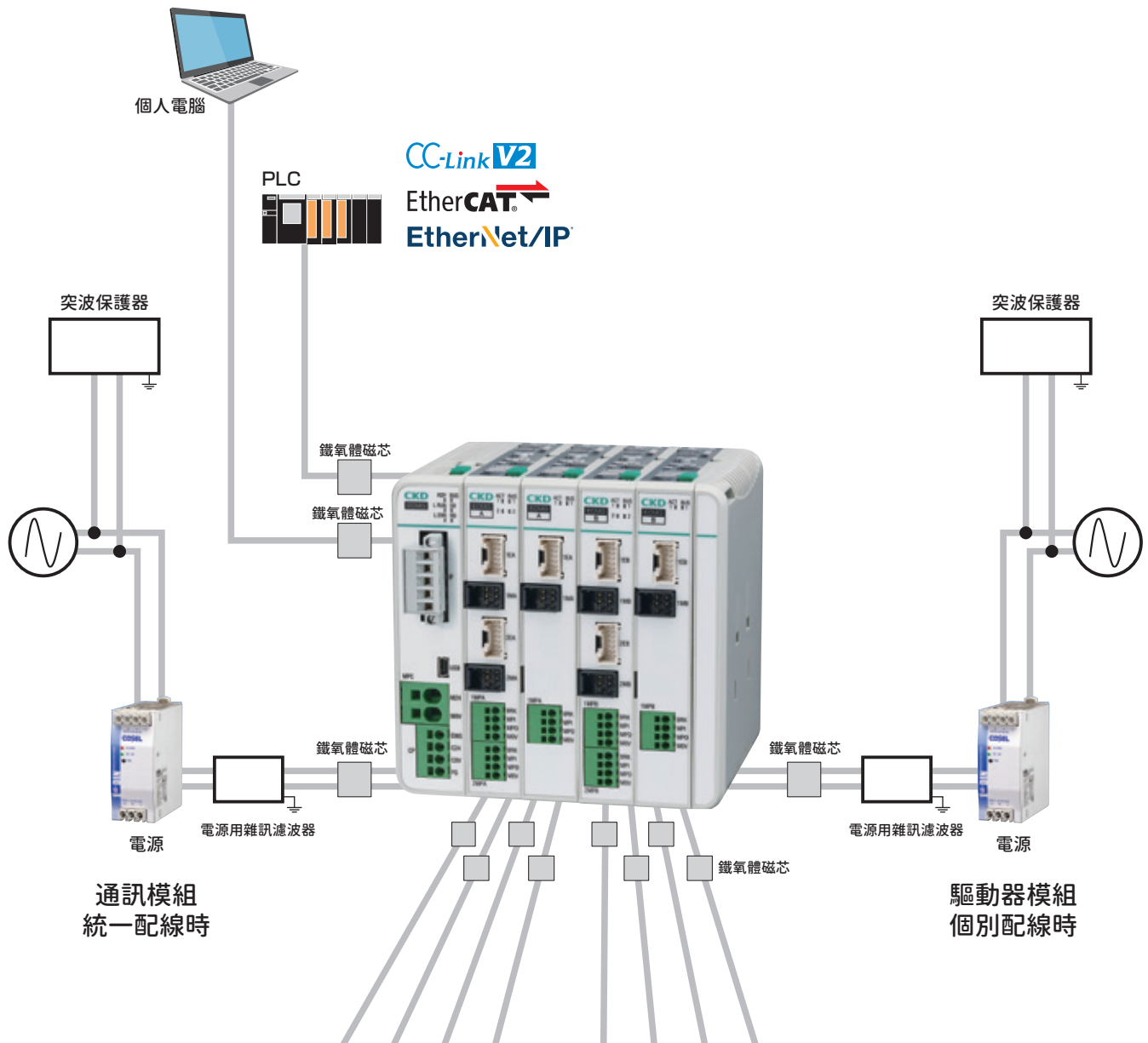

各模組的說明

● 通訊模組(ECMG-CNN※30-※※D※※)



連線現場網路的模組。
可向其他模組供應動力電源、控制電源。
設置於左側。
詳細請參閱第3頁。

● 驅動器模組(ECMG-DNN※30-※※DNN)



驅動電動缸的模組。
1個驅動器模組有1軸連線模組和2軸連線模組。
此外，驅動器模組有A型和B型兩種，可供連線的電動缸不同。
可直接向驅動器模組供應動力電源。
每1通訊模組最多可連線8個驅動器模組。
詳細請參閱第9頁。

● 終端模組(ECMG-PNNN30-EACNN)



多軸控制器終端的模組。
設置於右側。
添附於通訊模組內。
詳細請參閱第3頁。

※未準備套件型號。以模組為單位進行訂購。



通訊模組

ECMG-C Series

連接現場網路的模組



型號標示方法

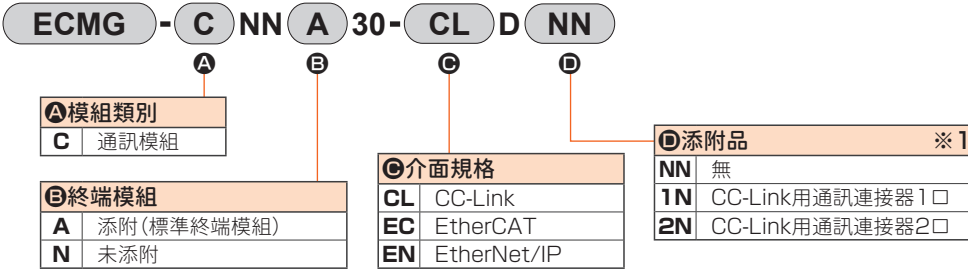

一般規格

項目	內容
適用電動缸	EJSG/EBS-G/EBR-G/GSSD2/ GSTK/GSTG/GSTS/GSTL
適用馬達尺寸	FLSH-G/FLCR-G/FGRC-G/GCKW
設定工具	電腦設定軟體 (S-Tools)、連線纜線: USB纜線 (mini-B)
外部介面	現場網路規格 CC-Link、EtherCAT、EtherNet/IP
電源電壓	控制電源、動力電源 DC24V±10%
消耗電流	控制電源 (每1個模組) 低於0.4A
	動力電源 (每1軸) ※1 3.4A以下※2 4.2A以下※3 4.5A以下※4 低於0.5A 低於0.9A 低於1.6A 低於1.1A
煞車消耗電流	低於0.4A
絕緣電阻	DC500V下10MΩ以上
耐電壓	AC500V 1分鐘
使用環境溫度	0~40°C 避免結凍
使用環境濕度	35~80%RH 避免結露
保存環境溫度	-10~50°C 避免結凍
保存環境濕度	35~80%RH 避免結露
使用環境	無腐蝕性氣體、爆炸性氣體及粉塵
重量	約180g

- ※1 動力電源使用統一配線方式時，合計需在30A以下。
 ※2 EJSG時4.0A以下，G系列 (活塞桿、止動器、附導桿型) 時，為1.8A以下。
 ※3 G系列 (活塞桿、止動器、附導軌型) 須小於2.0A。
 ※4 G系列 (活塞桿、止動器、附導軌型) 須小於3.1A。

外形尺寸圖

● 通訊模組

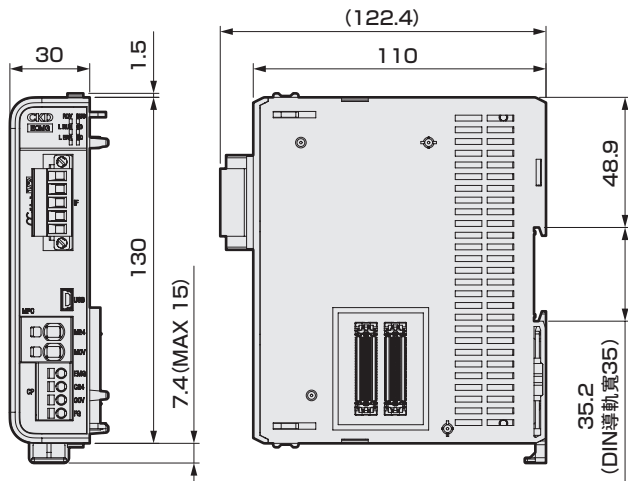

● 終端模組

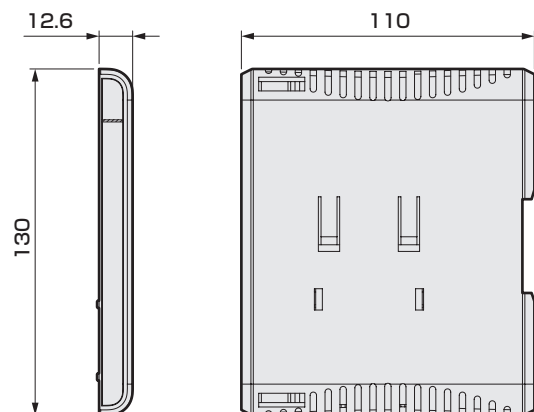

※ 無論介面規格如何，外形尺寸均相同。本圖為CC-Link規格。

連線圖

【統一配線方式】

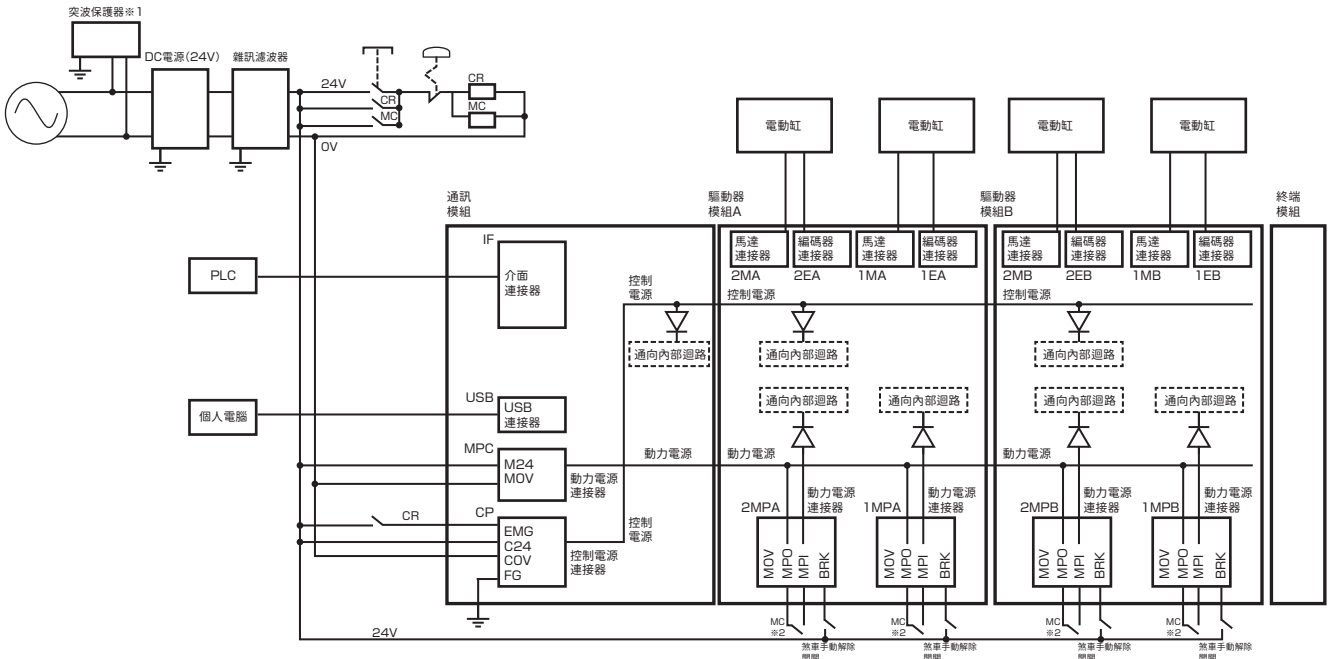

- ※1 為符合CE標誌，需要突波保護器。
此外，控制器需設置於控制盤中。(出貨時已以跳線連接MPI-MPO。)
- ※2 若為了符合安全類別等原因而需要阻斷馬達驅動源時，請於MPI與MPO端子間連線電磁開閉等接點。
(出貨時已以跳線連接MPI-MPO。)

【個別配線方式】

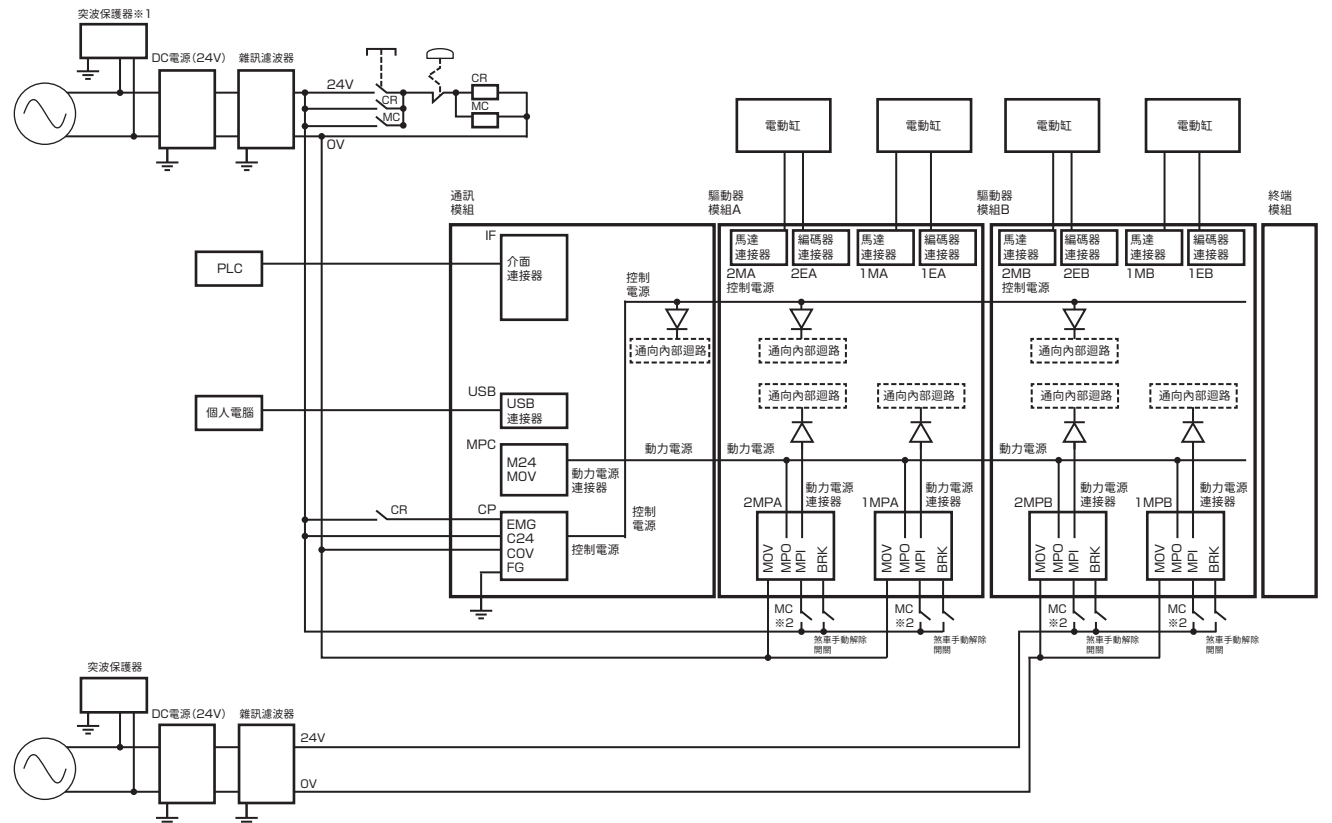

- ※1 為符合CE標誌，需要突波保護器。
此外，控制器需設置於控制盤中。有關設定、配線方法的詳細資訊，請參閱操作說明書。
- ※2 若為了符合安全類別等原因而需要阻斷馬達驅動源時，請於電源與MPI端子間連線電磁開閉等接點。
(出貨時已以跳線連接MPI-MPO。)

【混合配線方式】

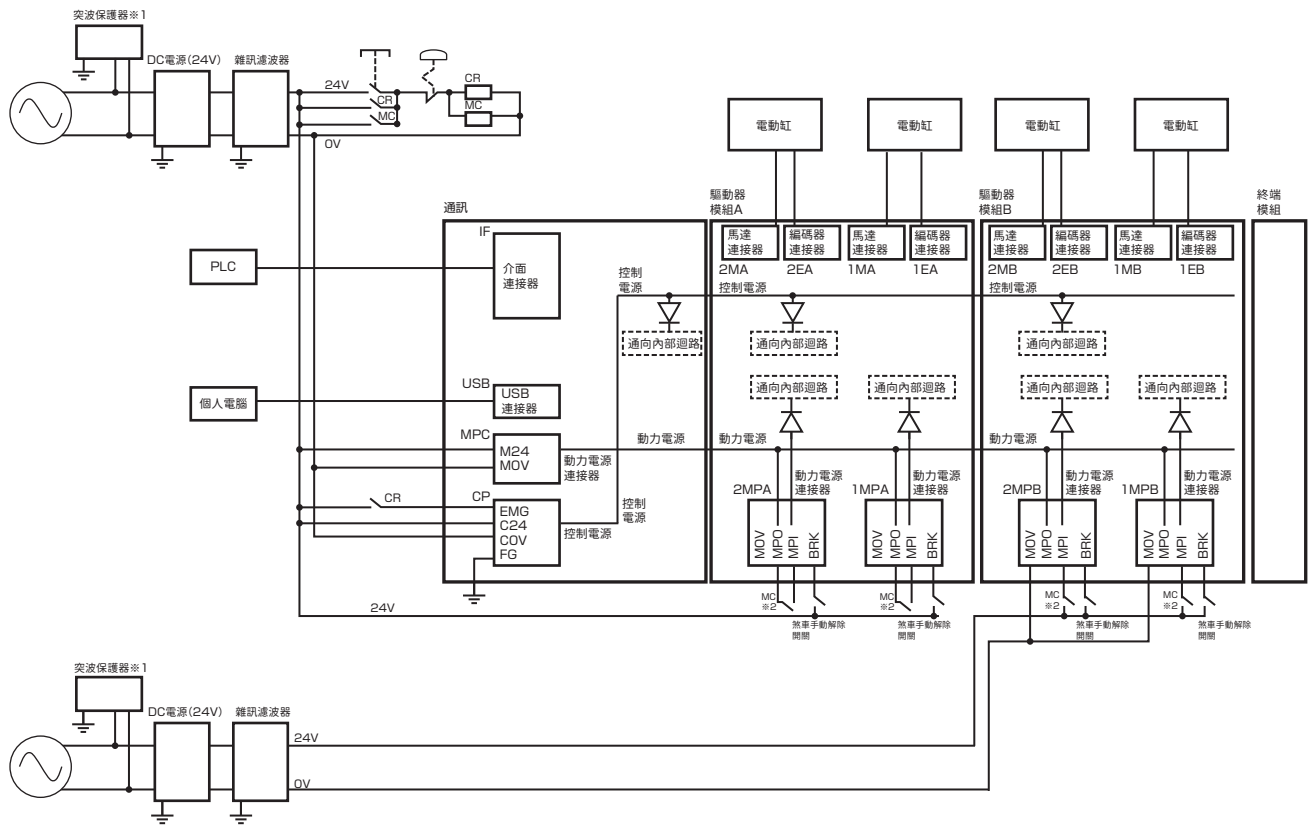

※ 1 為符合CE標誌，需要突波保護器。

此外，控制器需設置於控制盤中。有關設定、配線方法的詳細資訊，請參閱操作說明書。

※ 2 為了符合安全類別等原因而需要阻斷馬達驅動源時，統一配線時，請在MPI與MPO端子間、個別配線時，在電源與MPI端子間連接電磁開閉等接點。(出貨時已以跳線連接MPI - MPO。)

各動作模式的最高可連線軸數

現場網路	動作模式			
	PIO	簡易直接輸入值	標準直接輸入值	全體直接輸入值
CC-Link	16軸	16軸	16軸	10軸
EtherCAT	16軸	16軸	16軸	10軸
EtherNet/IP	16軸	16軸	16軸	10軸

現場網路的動作模式說明

動作模式	概要
PIO	可使用點動作，輸入輸出訊號分配可在動作模式(PIO)變更。不過無法從PLC選擇直接動作作為設定直接動作時的運轉條件。 也可進行點數據、參數的讀出和寫入，但無法使用監控功能。 詳細項目請參閱下表。
簡易直接輸入值	藉由切換直接輸入值移動選擇，可任意設定64點的點動作和PLC的目標位置，並選擇欲進行之直接輸入值動作。 可進行點數據、參數的讀出和寫入，在限制下使用監控功能。 詳細項目請參閱下表。
標準直接輸入值	藉由切換直接輸入值移動選擇，可從64點的點動作與有限制地從PLC設定任意運轉條件，並選擇欲進行之直接輸入值動作。 可進行點數據、參數的讀出和寫入，使用監控功能。 詳細項目請參閱下表。
全體直接輸入值	藉由切換直接輸入值移動選擇，可從64點的點動作與PLC設定任意運轉條件，並選擇欲進行之直接輸入值動作。 可進行點數據、參數的讀出和寫入，使用監控功能。 詳細項目請參閱下表。

動作模式	PIO	簡易直接輸入值	標準直接輸入值	全體直接輸入值
點數據的讀取／寫入	可	可	可	可
參數的讀取／寫入	可	可	可	可
直接輸入值移動選擇※1	不可選擇	可	可	可
定位點數	64	無限制	無限制	無限制
直接輸入值移動項目 ※2	目標位置	—	○	○
	定位寬	—	—	○
	速度	—	—	○
	加速度	—	—	○
	減速度	—	—	○
	推壓率	—	—	○
	推壓距離	—	—	△
	推壓速度	—	—	○
	增益倍率	—	—	※4
	位置指定方法	—	—	○
	動作方法	—	—	○
	停止方法	—	—	○
加減速方法	—	—	○	
監控項目 ※3	位置	—	○	○
	速度	—	▲	○
	電流	—	▲	○
	警報代碼	—	▲	○

※1：未選擇直接輸入移動值時，將使用點數據所設定的數值進行動作。因此，定位點數最多為64點。

※2：○表示從PLC設定的值動作的項目。—表示以點數據所設定的值進行動作。

△表示以共同參數所設定的值進行動作。

※3：○表示可監控的項目。—表示無法監控的項目。▲表示從▲中選擇且僅可監控1個項目的項目。

※4：增益倍率無效。

CC-Link規格

【通訊規格】

項目	規格
CC-Link版本	Ver.1.10、Ver.2.00
局型	遠端裝置局
遠端局號	1~64(依據參數設定進行設定)
遠端輸入輸出(RX、RY)	各128點(無論動作模式為何,皆固定)
遠端暫存器(RWr、RWw)	對應每個軸動作模式的字數總和(最大各128個字數) PIO模式:各2個字數 簡易直接輸入值模式:各4個字數 標準直接輸入值模式:各8個字數 全體直接輸入值模式:各12個字數
佔用局數 ※1	1~4(依據參數設定進行設定) ver.1.10 佔用4局 遠端輸入輸出:最大各128點 ※2 遠端暫存器:最大各16個字數 ver.2.00 佔用1局 遠端輸入輸出:最大各128點 遠端暫存器:最大各32個字數 佔用2局 遠端輸入輸出:最大各384點 遠端暫存器:最大各64個字數 佔用3局 遠端輸入輸出:最大各640點 遠端暫存器:最大各96個字數 佔用4局 遠端輸入輸出:最大各896點 遠端暫存器:最大各128個字數
通訊速度	10M / 5M / 2.5M / 625k / 156kbps (藉由參數設定進行設定)
擴展循環設定	ver.1.10 - ver.2.00 1倍/2倍/4倍/8倍
連接纜線	CC-Link Ver.1.10對應纜線 (附遮蔽3蕊雙絞纜線)
監控功能	位置、速度、電流、警報

※1 記載選擇佔用局數時的最大遠端輸出點數、最大遠端暫存器字數
※2 使用ver.1.10時,請選擇佔用4局。

來自主局的週期數據

設備No.	全體直接輸入值模式	
	訊號名稱	說明
RYn	0~A	—
	B	通訊模組警報重置
	C~F	—
RY(n+1)	0~F	—
RY(n+2)	0~F	—
RY(n+3)	0~F	寫入數據
RY(n+4)	0~F	—
RY(n+5)	0~F	數據編號
RY(n+6)	0~3	—
	4	數據要求
	5	數據R/W選擇
	6~7	—
RY(n+7)	8~F	數據R/W對象指定
	0~F	—

設備No.	全體直接輸入值模式		
	訊號名稱	說明	
RWw0	0~5	點編號選擇位元0~5	
	6	點移動開始	
	7	JOG/INCH(-)移動開始	
	8	JOG/INCH(+)移動開始	
	9	原點復歸開始	
	A	伺服ON	
	B	警報重置	
	C	停止#	
	D	直接輸入值移動選擇	
	E	INCH選擇	
	F	—	
	RWw1	0~F	模式(直接輸入值移動)
	RWw2	0~F	—
	RWw3	0~F	位置(直接輸入值移動)
	RWw4	0~F	定位寬度(直接輸入值移動)
	RWw5	0~F	速度(直接輸入值移動)
RWw6	0~7	加速度(直接輸入值移動)	
	8~F	減速度(直接輸入值移動)	
RWw7	0~7	推壓率(直接輸入值移動)	
	8~F	推壓速度(直接輸入值移動)	
RWw8	0~F	—	
RWw9	0~F	推壓距離(直接輸入值移動)	
RWwA	0~F	增益倍率(直接輸入值移動)	
RWwB	0~F	—	

來自控制器的週期數據

設備No.	全體直接輸入值模式	
	訊號名稱	說明
RXn	0	溫度異常(警告)
	1	模組間通訊狀態1
	2	模組間通訊狀態2
	3~7	—
	8	通訊模組狀態
	9~A	—
	B	通訊模組警報狀態
	C~F	—
RX(n+1)	0~F	軸連結狀態
RX(n+2)	0~F	—
RX(n+3)	0~F	讀取數據
RX(n+4)	0~F	—
RX(n+5)	0~F	數據(警報)
RX(n+6)	0~3	數據應答
	4	數據完成
	5	數據寫入狀態
	6~F	—
RX(n+7)	0~F	—

設備No.	全體直接輸入值模式		
	訊號名稱	說明	
RWr0	0~5	點移動確認位元0~5	
	6	點移動完成	
	7	選擇輸出1	
	8	選擇輸出2	
	9	原點復歸完成	
	A	伺服ON狀態	
	B	警報#	
	C	運轉準備完成	
	D	直接輸入值移動狀態	
	E	—	
	F	—	
	RWr1	0~F	—
	RWr2	0~F	—
	RWr3	0~F	位置(監控值)
	RWr4	0~F	速度(監控值)
	RWr5	0~F	電流(監控值)
RWr6	0~F	—	
RWr7	0~F	警報代碼(監控值)	
RWr8	0~F	—	
RWr9	0~F	—	
RWrA	0~F	—	
RWrB	0~F	—	

※ 記載單軸的訊號構成。裝置No.會因動作的軸數而決定,詳情請參照操作說明書。

※ 其他動作模式時請參閱操作說明書。

※ #代表負邏輯訊號。

EtherCAT規格

【通訊規格】

項目	規格
通訊速度	100Mbps (高速乙太網路,全雙工)
數據處理	可變式PDO對映
最大PDO數據長度	RxPDO:272位元組 TxPDO:272位元組
站代碼	0~65535(以參數設定)
連接纜線	EtherCAT對應纜線 (建議使用CAT5e以上的雙絞纜線 (與鋁箔帶編織的雙重遮蔽))
節點位址	主局自動分配
監控功能	位置、速度、電流、警報

來自主局的週期數據

Index	Sub Index	bit	全體直接輸入值模式		
			訊號名稱	說明	
0x2001	0x01	0~10	—	—	
		11	通訊模組警報重置	—	
		12~31	—	—	
	0x02	0~31	寫入數據	—	
		0~31	數據編號	—	
		0~3	—	—	
	0x04	4	數據要求	—	
		5	數據R/W選擇	—	
		6~7	—	—	
		8~15	數據R/W對象指定	—	
	0x2003	0x01	0~5	點編號選擇位元0~5	—
			6	點移動開始	—
			7	JOG/INCH(-)移動開始	—
			8	JOG/INCH(+)移動開始	—
			9	原點復歸開始	—
			10	伺服ON	—
11			警報重置	—	
12			停止#	—	
13			直接輸入值移動選擇	—	
14			INCH選擇	—	
15			—	—	
16~31			模式(直接輸入值移動)	—	
0x02			0~31	位置(直接輸入值移動)	—
0x03			0~15	定位寬度(直接輸入值移動)	—
			16~31	速度(直接輸入值移動)	—
0x04			0~7	加速度(直接輸入值移動)	—
	8~15	減速度(直接輸入值移動)	—		
	16~23	推壓率(直接輸入值移動)	—		
0x05	24~31	推壓速度(直接輸入值移動)	—		
	0~31	推壓距離(直接輸入值移動)	—		
0x06	0~15	增益倍率(直接輸入值移動)	—		
	16~31	—	—		

來自控制器的週期數據

Index	Sub Index	bit	全體直接輸入值模式		
			訊號名稱	說明	
0x2005	0x01	0	溫度異常(警告)	—	
		1	模組間通訊狀態1	—	
		2	模組間通訊狀態2	—	
		3~7	—	—	
		8	通訊模組狀態	—	
		9	—	—	
		10	—	—	
		11	通訊模組警報狀態	—	
	0x02	12~15	—	—	
		16~31	軸連結狀態	—	
		0~31	讀取數據	—	
		0~31	數據(警報)	—	
		0x04	0~3	數據應答	—
			4	數據完成	—
			5	數據寫入狀態	—
		0x2007	0x01	0~5	點移動確認位元0~5
6	點移動完成			—	
7	選擇輸出1			—	
8	選擇輸出2			—	
9	原點復歸完成			—	
10	伺服ON狀態			—	
11	警報#			—	
12	運轉準備完成			—	
13	直接輸入值移動狀態			—	
14~31	—			—	
0x02	0~31			位置(監控值)	—
0x03	0~15			速度(監控值)	—
	16~31			電流(監控值)	—
0x04	0~15			—	—
	16~31			警報代碼(監控值)	—
0x05	16~31			—	—
0x06	16~31	—	—		

※ 記載單軸的訊號構成。將被動作的軸數決定Index、Sub Index,詳情請參照操作說明書。

※ 其他動作模式時請參閱操作說明書。

※ #代表負邏輯訊號。

EtherNet/IP規格

【通訊規格】

項目	規格
通訊協定	EtherNet/IP
通訊速度	自動設定 (100Mbps/10Mbps、全雙工/半雙工)
佔用位元組數	輸入：272位元組 輸出：272位元組
IP位址	基於參數的設定 (0.0.0.0~255.255.255.255) 通過DHCP伺服器(任意地址)
RPI (封包傳送間隔)	4ms~1000ms
連接纜線	EtherNet/IP對應纜線 (建議使用CAT5e以上的雙絞纜線(與鋁箔帶編織的雙重遮蔽))
監控功能	位置、速度、電流、警報

來自主局的週期數據

位元組	bit	全體直接輸入值模式
		訊號名稱
0	0~7	-
1	0~2	-
	3	通訊模組警報重置
	4~7	-
2~3	0~7	-
4~5	0~7	寫入數據
6~7	0~7	-
8~9	0~7	數據編號
10~11	0~7	-
12	0~3	-
	4	數據要求
	5	數據R/W選擇
6~7	-	-
13	0~7	數據R/W對象指定
14~15	0~7	-
16	0~5	點編號選擇位元0~5
	6	點移動開始
17	7	JOG/INCH(-)移動開始
	0	JOG/INCH(+)移動開始
	1	原點復歸開始
	2	伺服ON
	3	警報重置
4	停止#	
5	直接輸入值移動選擇	
6	INCH選擇	
7	-	
18~19	0~7	模式(直接輸入值移動)
20~21	0~7	位置(直接輸入值移動)
22~23	0~7	-
24~25	0~7	定位寬度(直接輸入值移動)
26~27	0~7	速度(直接輸入值移動)
28	0~7	加速度(直接輸入值移動)
29	0~7	減速度(直接輸入值移動)
30	0~7	推壓率(直接輸入值移動)
31	0~7	推壓速度(直接輸入值移動)
32~33	0~7	推壓距離(直接輸入值移動)
34~35	0~7	-
36~37	0~7	增益倍率(直接輸入值移動)
38~39	0~7	-

來自控制器的週期數據

位元組	bit	全體直接輸入值模式
		訊號名稱
0	0	溫度異常(警告)
	1	模組間通訊狀態1
	2	模組間通訊狀態2
3~7	-	-
1	0	通訊模組狀態
	1~2	-
	3	通訊模組警報狀態
4~7	-	-
2~3	0~7	軸連結狀態
4~5	0~7	-
6~7	0~7	讀取數據
8~9	0~7	數據(警報)
10~11	0~7	-
12	0~3	數據應答
	4	數據完成
	5	數據寫入狀態
6~7	-	-
13	0~7	-
14~15	0~7	-
16	0~5	點移動確認位元0~5
	6	點移動完成
	7	選擇輸出1
	0	選擇輸出2
17	1	原點復歸完成
	2	伺服ON狀態
	3	警報#
	4	運轉準備完成
	5	直接輸入值移動狀態
6~7	-	-
18~19	0~7	-
20~21	0~7	-
22~23	0~7	位置(監控值)
24~25	0~7	速度(監控值)
26~27	0~7	電流(監控值)
28~29	0~7	-
30~31	0~7	警報代碼(監控值)
32~39	0~7	-

※ 記載單軸的訊號構成。詳情請參閱操作說明書。
 ※ 其他動作模式時請參閱操作說明書。
 ※ #代表負邏輯訊號。

【面板說明】

CC-Link

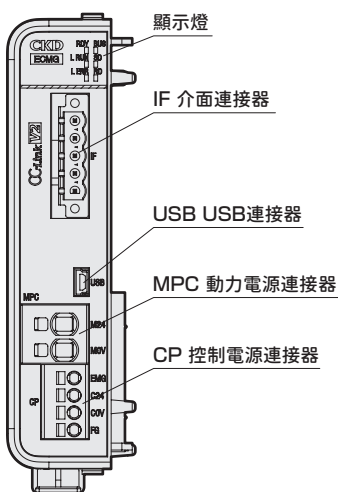

EtherCAT

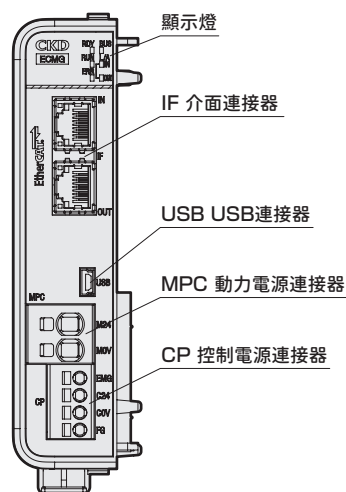

EtherNet/IP

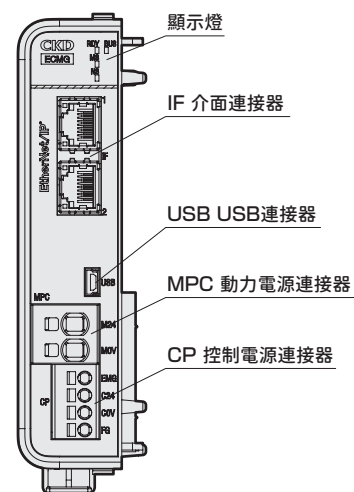

● 添附品

產品名稱		
CC-Link用通訊連接器 1口	MSTB2,5/5-STF-5,08ABGYAU	PHOENIX CONTACT
CC-Link用通訊連接器 2口	TFKC2,5/5-STF-5,08AU	PHOENIX CONTACT



驅動器模組

ECMG-D Series

驅動電動缸的模組



型號標示方法

● A 型

ECMG - D NNR30 - A2 DNN

Ⓐ 模組類別

D 驅動器模組

Ⓑ 驅動器模組規格 ※1

A1	A型 1軸
A2	A型 2軸

● B 型

ECMG - D NNN30 - B2 DNN

Ⓐ 模組類別

D 驅動器模組

Ⓑ 驅動器模組規格 ※1

B1	B型 1軸
B2	B型 2軸

※1 適用電動缸依驅動器模組規格而異。
詳細請參閱下表。

電動缸	控制器		ECG-A	ECG-B	ECR
	A型	B型			
EBS-M					●
EBR-M					●
EBS-G	●		●		
EBR-G	●		●		
EJSG	●		●		
FLSH					●
FLCR					●
FGRC					●
FLSH-G		●		●	
FLCR-G		●		●	
FGRC-G		●		●	
GSSD2	●		●		
GSTK	●		●		
GSTG	●		●		
GSTS	●		●		
GSTL	●		●		
GCKW		●		●	

一般規格

項目	內容							
驅動器模組規格	A型 1軸/2軸				B型 1軸/2軸			
適用電動缸	EJSG/EBS-G/EBR-G/GSSD2/GSTK/GSTG/GSTS/GSTL				FLSH-G/FLCR-G/FGRC-G/GCKW			
適用馬達尺寸	□35	□42	□56	□20	□25	□25L	□35	
配置工具、外部介面	基於通訊模組							
電源電壓	動力電源 DC24V±10%							
消耗電流	動力電源(每1軸) ※1	3.4A以下 ※2	4.2A以下 ※3	4.5A以下 ※4	低於0.5A	低於0.9A	低於1.6A	低於1.1A
煞車消耗電流	低於0.4A							
絕緣電阻	DC500V下 10MΩ以上							
耐電壓	AC500V 1分鐘							
使用環境溫度	0~40°C 避免結凍							
使用環境濕度	35~80%RH 避免結露							
保存環境溫度	-10~50°C 避免結凍							
保存環境濕度	35~80%RH 避免結露							
使用環境	無腐蝕性氣體、爆炸性氣體及粉塵							
保護結構	IP20							
重量	約295g							

※ 不對應同步控制或圓弧插值。

※1 動力電源使用統一配線方式時，合計需在30A以下。

※2 EJSG時4.0A以下，G系列(活塞桿、止動器、附導桿型)時，為1.8A以下。

※3 G系列(活塞桿、止動器、附導軌型)須小於2.0A。

※4 G系列(活塞桿、止動器、附導軌型)須小於3.1A。

外形尺寸圖

● 驅動器模組

1 軸規格

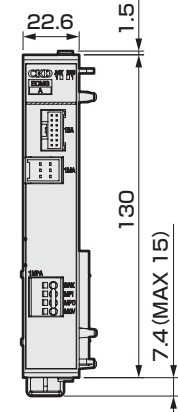

2 軸規格

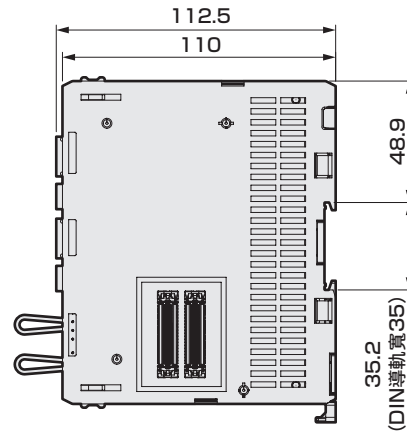
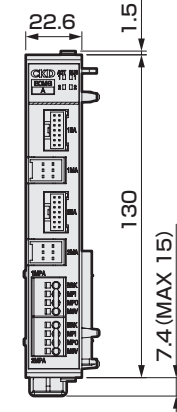

※A型、B型的外形尺寸相同。

【面板說明】

A型 1軸

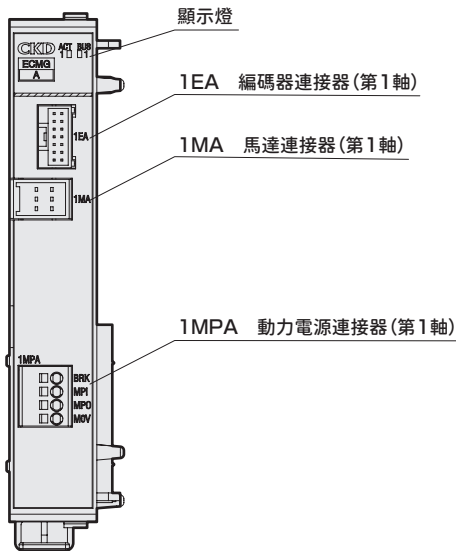

A型 2軸

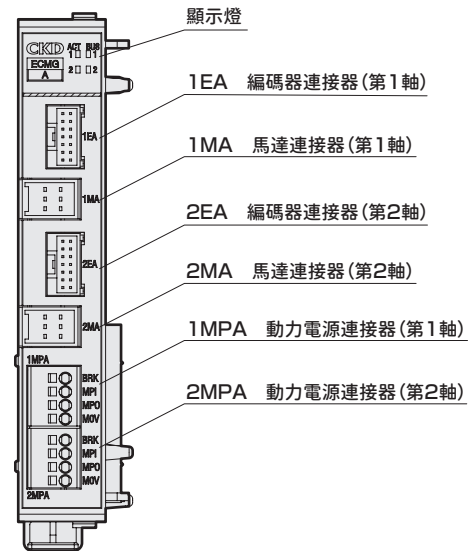

※ 請注意第1軸和第2軸的錯誤配線。

B型 1軸

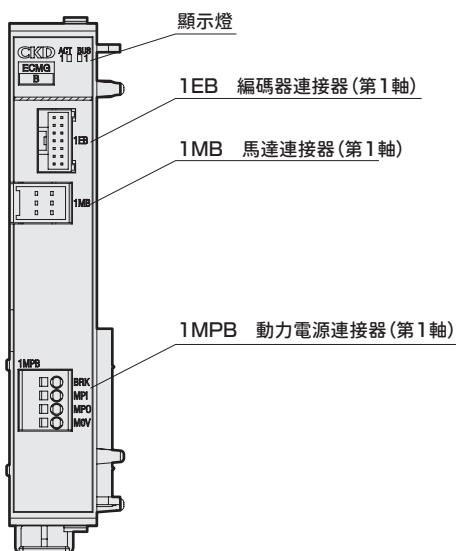

B型 2軸

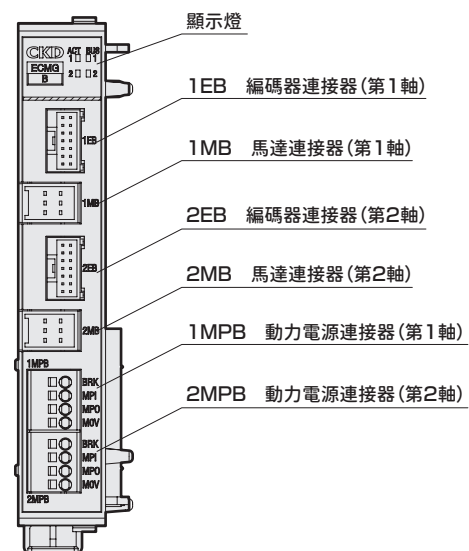

※ 請注意第1軸和第2軸的錯誤配線。

ECMG-DNN※30-A用中繼纜線

●馬達纜線（固定／可撓曲）

※ 可依據電動缸型號選擇

EA-CBLM **4** - **S** **01**

A B C

A 適用電動缸	
4	EJSG、EJSG-FP1、EJSG-C、EBS-G、EBR-GGSSD2、GSTK、GSTG、GSTS、GSTL
5	EJSG-P4、EJSG-G

B 纜線種類	
S	固定纜線
R	可撓曲纜線

C 纜線長度	
01	1m
03	3m
05	5m
10	10m

● EA-CBLM4

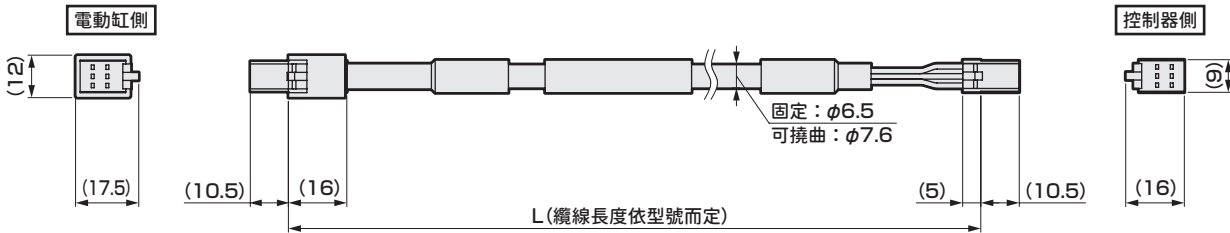

● EA-CBLM5

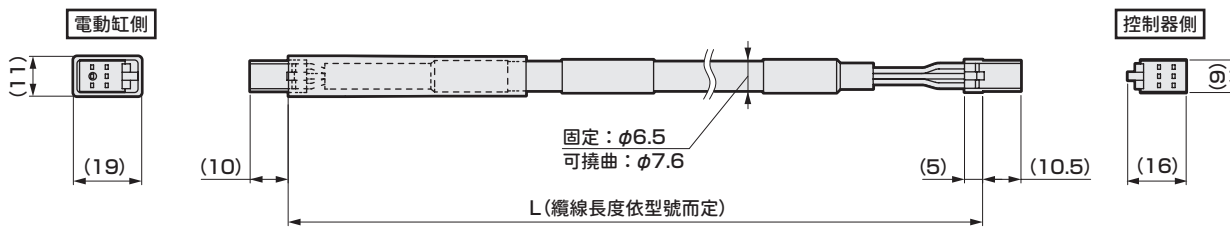

※ 請在全纜線撓曲半徑51mm以上進行使用。

●編碼器纜線（固定／可撓曲）

※ 可依據電動缸型號選擇

EA-CBLE **4** - **S** **01**

A B C

A 適用電動缸	
4	EJSG、EJSG-FP1、EJSG-C、EBS-G、EBR-G、GSSD2、GSTK、GSTG、GSTS、GSTL
5	EJSG-P4、EJSG-G

B 纜線種類	
S	固定纜線
R	可撓曲纜線

C 纜線長度	
01	1m
03	3m
05	5m
10	10m

● EA-CBLE4

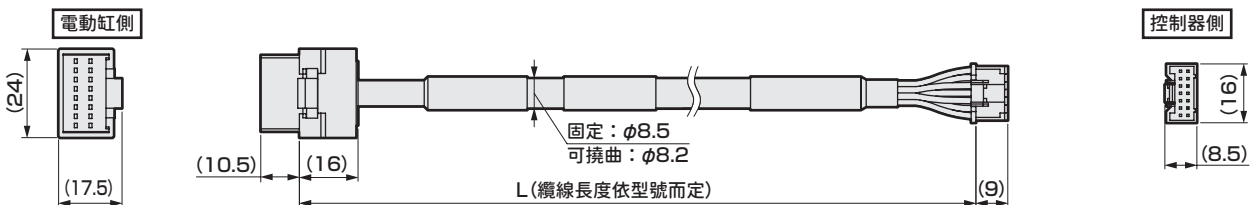

● EA-CBLE5

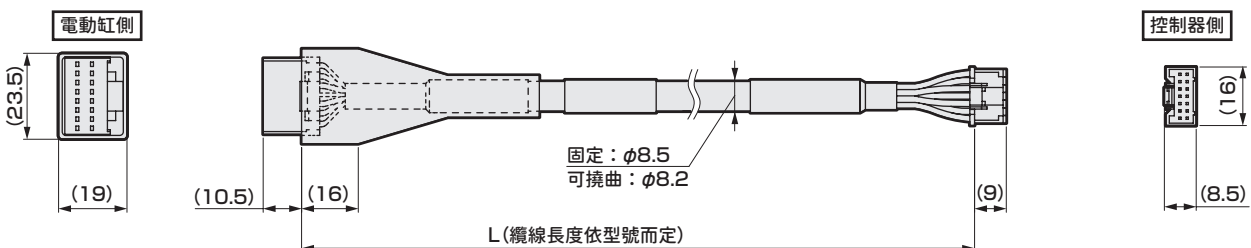

※ 請在全纜線撓曲半徑51mm以上進行使用。

ECMG-DNN※30-B用中繼線

● 馬達、編碼器中繼線（固定／可撓曲）

※ 可依據電動缸型號選擇

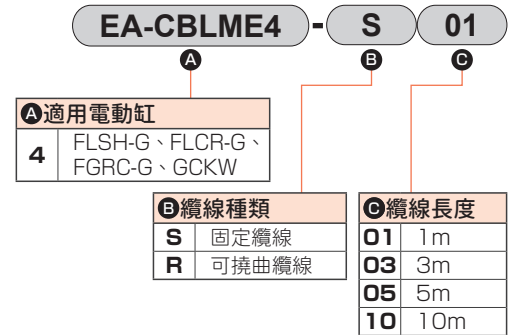
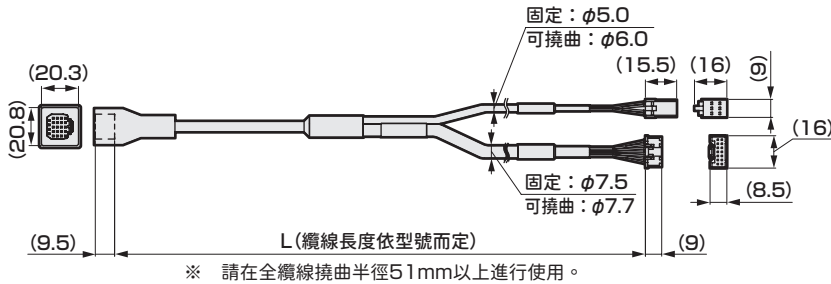

煞車解除模組

● FLCR煞車解除模組 EA-BRK-UNIT

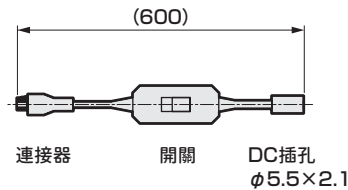

客戶自行準備：AC-DC介面卡

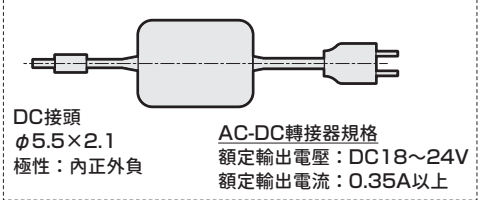

相關零件

● 終端模組



ECMG-PNNN30-EACNN

※外形尺寸圖請參閱第3頁。

建議零件

● 建議電源

製造商	型號 ※1	製造商型號	輸入電壓	額定電流 ※2	輸出峰值電流 ※2 ※3	並聯連線	DIN導軌支援
TDK Lambda株式會社	—	HWS300P-24	AC85-264V	12.5A	42A ※4	×	×
	—	HWS600P-24	AC85-264V	25A	83A ※4	○ ※6	×
COSEL株式會社	EA-PWR-KHNA240F-24-N2	KHNA240F-24-N2	AC85-264V	10A	15A	×	×
	EA-PWR-KHNA240F-24	KHNA240F-24	AC85-264V	10A	15A	×	○
	—	AEA600F-24-N	AC85-264V	17.5A ※5	52.5A ※5	○	×
	—	AEA1000F-24-N	AC85-264V	30.0A ※5	100.0A ※5	○	×
歐姆龍株式會社	—	S8VK-S24024	AC85-264V	10A	15A	○ ※6	○
	—	S8VK-S48024	AC85-264V	20A	30A	○ ※6	○

※1 可從 CKD 購買。— (連字符) 產品不可從 CKD 購買，如有需要請洽詢各廠商。

※2 由於電源安裝方法、環境溫度、輸入電壓等，輸出電源可能需要降速。
關於電源使用條件，請參閱製造商網站。

※3 請注意 DUTY 限制等因峰值電流而造成的使用限制。詳情請參閱製造商網站。

※4 輸入 AC200V 時之電流。

※5 C230V、自然空冷時的電流。

※6 最多可並聯 2 台

ECMG 組合外形尺寸範例

【連線2台 驅動器模組時】

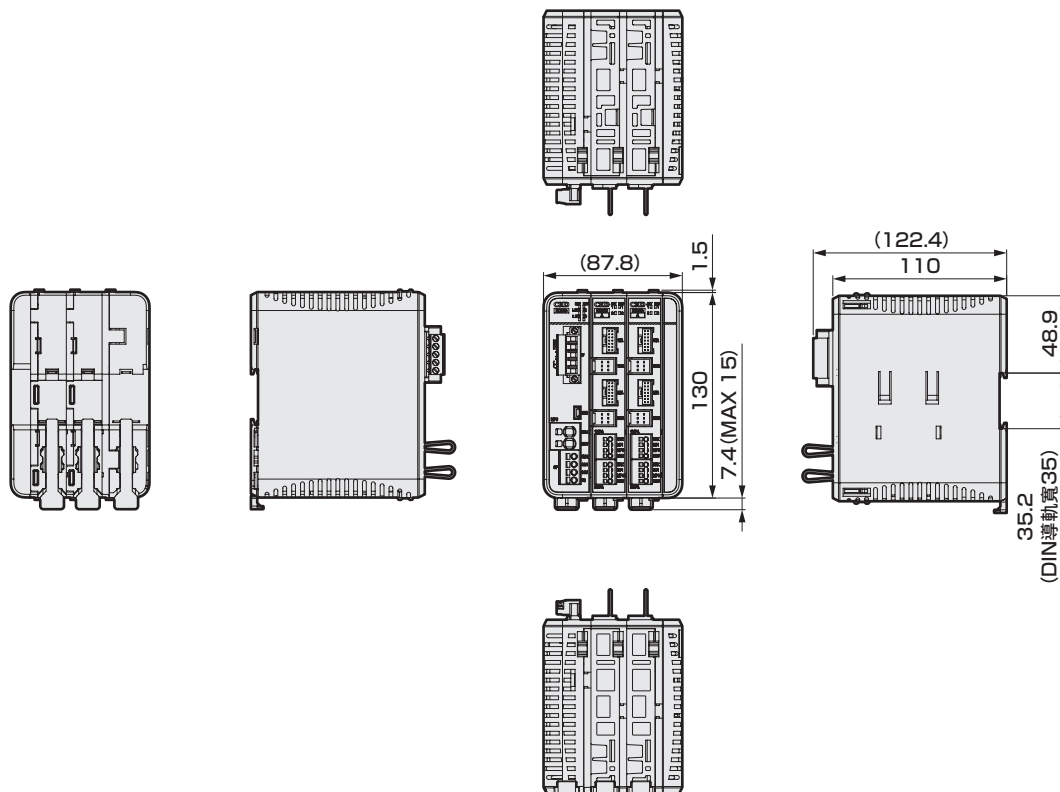

※通訊模組無論介面規格為何，外形尺寸皆相同。
本圖為 CC-Link 規格。(安裝 1 口 CC-Link 通訊連接器)

【連線4台 驅動器模組時】

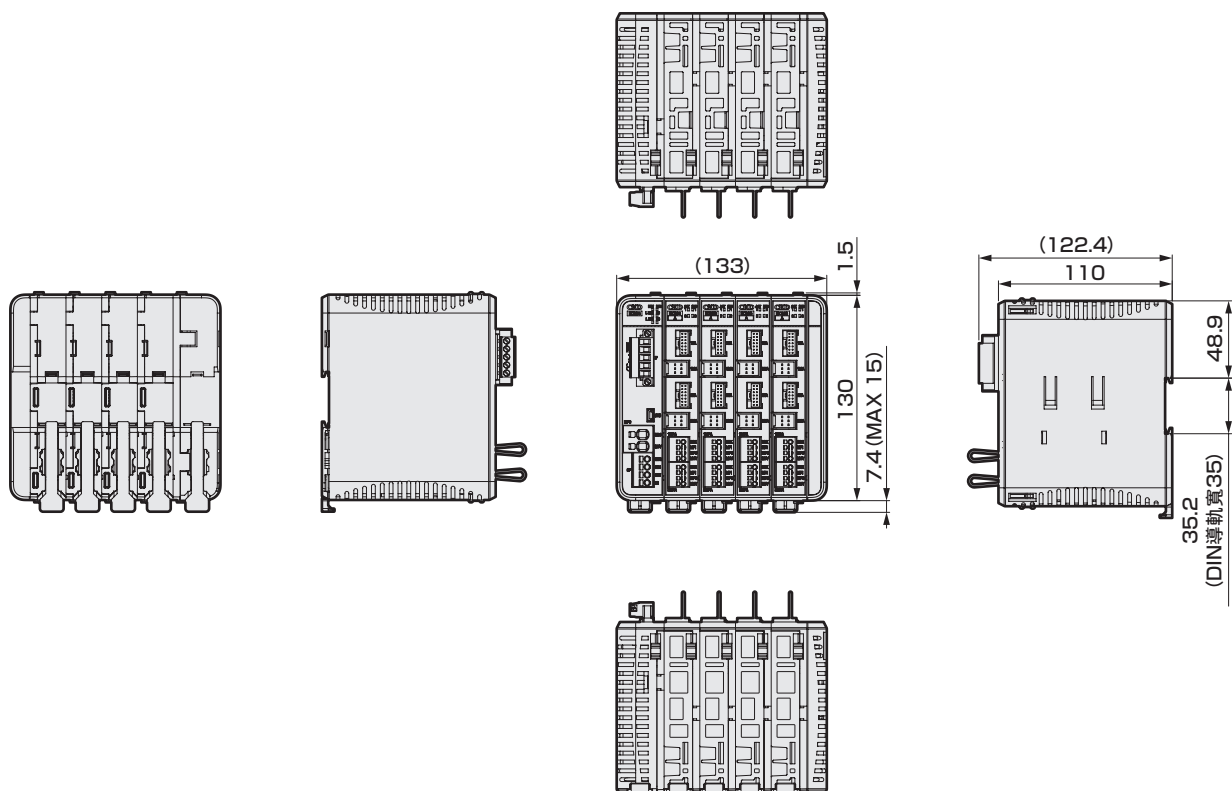

※通訊模組無論介面規格為何，外形尺寸皆相同。
本圖為 CC-Link 規格。(安裝 1 口 CC-Link 通訊連接器)

ECMG 組合外形尺寸範例

【連線6台 驅動器模組時】

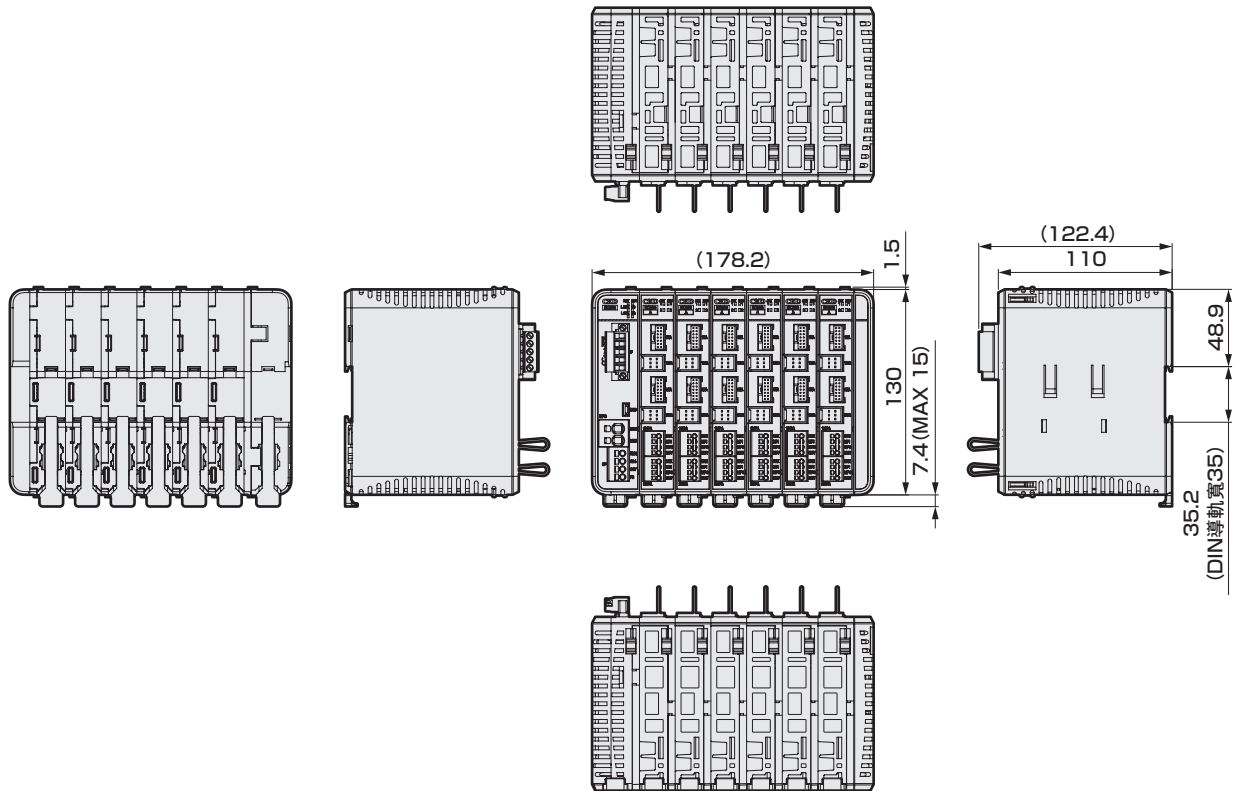

※通訊模組無論介面規格為何，外形尺寸皆相同。
本圖為 CC-Link 規格。(安裝 1 口 CC-Link 通訊連接器)

【連線8台 驅動器模組時】

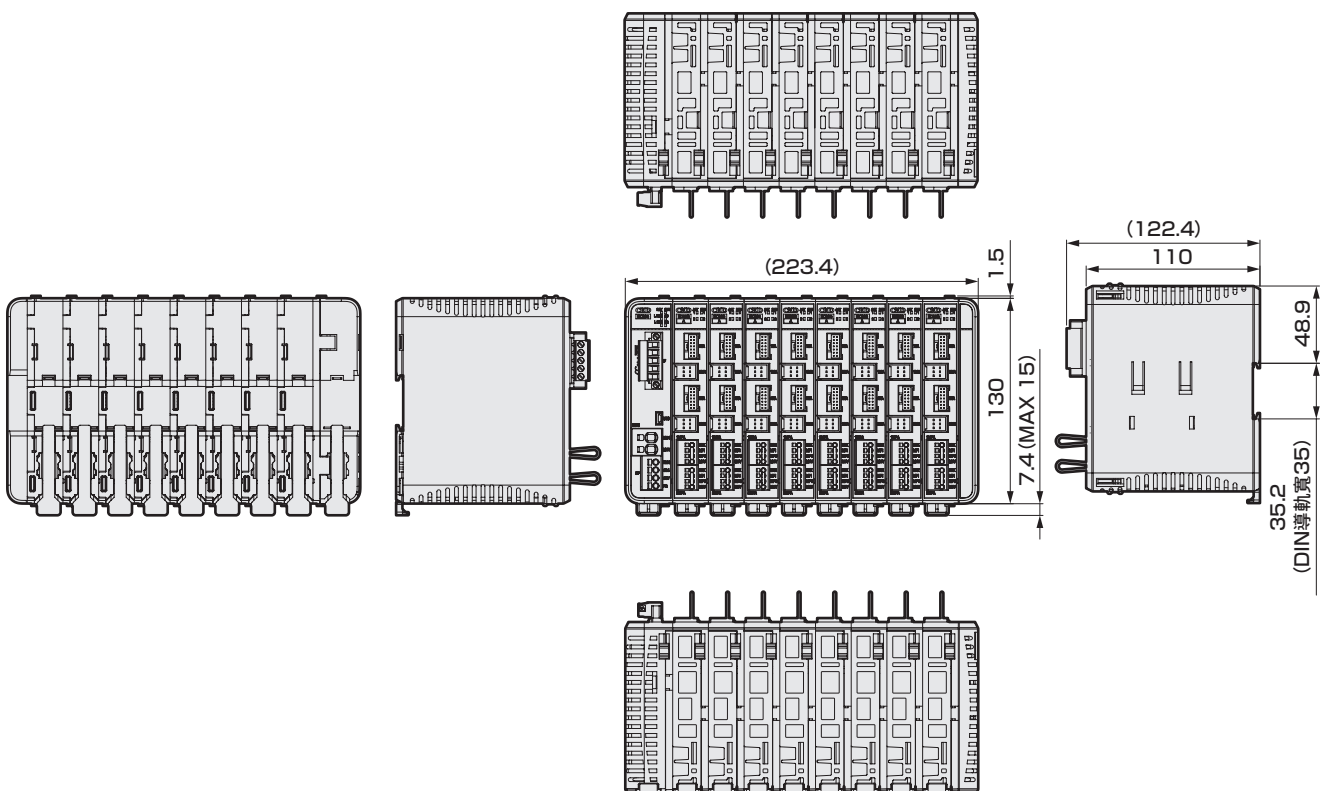



※通訊模組無論介面規格為何，外形尺寸皆相同。
本圖為 CC-Link 規格。(安裝 1 口 CC-Link 通訊連接器)

選定機種

STEP1 選定介面

從CC-Link、EtherCAT或EtherNet/IP中選擇通訊模組介面。

介面種類	通訊模組型號
	ECMG-CNN※30-CLD※※
	ECMG-CNN※30-ECDNN
	ECMG-CNN※30-ENDNN

STEP2 選定電動缸、驅動器模組

選擇以將所選電動缸對應的驅動器模組控制在8個模組以內。(請參閱第9頁)

電動缸機種	驅動器模組	
	電動缸連線軸數	型號
EJSG・EBS-G・EBR-G GSSD2・GSTK・GSTG・ GSTS・GSTL	2軸規格	ECMG-DNNR30-A2DNN
	1軸規格	ECMG-DNNR30-A1DNN
FLSH-G・FLCR-G・ FGRC-G・GCKW	2軸規格	ECMG-DNNN30-B2DNN
	1軸規格	ECMG-DNNN30-B1DNN

STEP3 確認消耗電流值 (若要對驅動器模組進行個別配線方式，請省略本步驟。)

- 對於動力電源，以通訊模組之統一配線方式進行電源供電時，
下述驅動模組的動力電源消耗電流總和必須小於30A。
另外，使用煞車時，請加上煞車電流(0.4A)。

•驅動器模組動力電源 每1軸消耗電流

機種	尺寸	馬達尺寸	電流	機種	尺寸	馬達尺寸	電流	機種	尺寸	馬達尺寸	電流
EJSG EBS-G EBR-G	04	□35	3.4A※1	FLCR-G	16	□20	0.5A	GSSD2・ GSTK・ GSTG・ GSTS・GSTL	20	□35	1.8A
	05	□42	4.2A		20	□25	0.9A		32	□42	2.0A
	08	□56	4.5A		25	□25L	1.6A		50	□56	3.1A
FLSH-G	16	□20	0.3A	FGRC-G	10	□20	0.3A	GCKW	16	□20	0.3A
	20	□25	0.5A		30	□25	0.7A		20	□25	0.5A
	25	□25L	0.6A		50	□35	1.1A		25	□35	0.6A

※1 EJSG時，為4.0A。

選定機種

選定範例

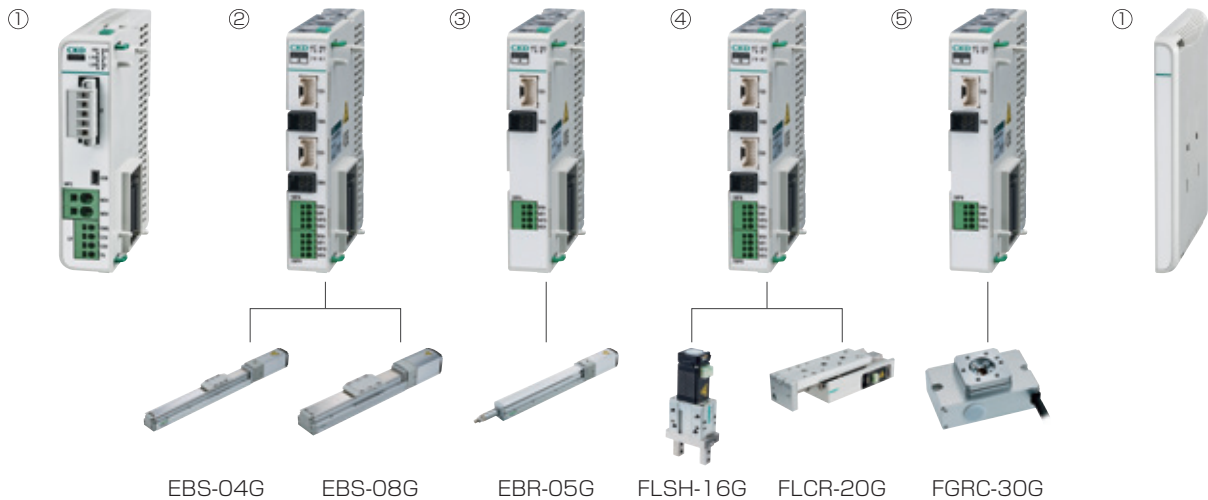

動力電源容量 3.4A 4.5A 4.2A 0.3A 0.9A 0.7A

動力電源電流合計 3.4A+4.5A+4.2A+0.3A+0.9A+0.7A = 14.0A

總計 14.0A (統一配線方式時動力電源電流合計) ≤ 30A...OK

STEP4 確認電源容量

- 控制電源時，每1模組小於0.4A (終端模組除外)，模組數×0.4A為最大控制電流。
選定電源時，請避免最大控制電流超過適用電源的額定值。

● 控制電源最大電流

模組	規格	型號	電流
通訊 模組	CC-Link	ECMG-CNN※30-CLD※※	0.4A
	EtherCAT	ECMG-CNN※30-ECDNN	0.4A
	EtherNet/IP	ECMG-CNN※30-ENDNN	0.4A
驅動器 模組	A型2軸	ECMG-DNNR30-A2DNN	0.4A
	A型1軸	ECMG-DNNR30-A1DNN	0.4A
	B型2軸	ECMG-DNNN30-B2DNN	0.4A
	B型1軸	ECMG-DNNN30-B1DNN	0.4A

控制電源電流範例

：驅動器模組A型4軸時
通訊模組+驅動器模組A型2軸×2模組
0.4A×3模組 = 1.2A以下

驅動器模組A型11軸
通訊模組+驅動器模組A型2軸×5模組
+驅動器模組A型1軸
0.4A×7模組 = 2.8A以下

- 請選定適用於動力電源的電源，確保下列驅動器模組動力電源最大電流不超過適用電源額定值。
或請選定輸出峰值電流對應電源。建議電源請參閱第12頁。
另外，使用煞車時，請加上煞車電流(0.4A)。

● 驅動器模組動力電源 每1軸最大電流

機種	尺寸	馬達尺寸	電流	機種	尺寸	馬達尺寸	電流	機種	尺寸	馬達尺寸	電流
EJSG EBS-G EBR-G	04	□35	12.4A	FLCR-G	16	□20	1.0A	GSSD2· GSTK· GSTG· GSTS·GSTL	20	□35	5.7A
	05	□42	12.2A		20	□25	1.5A		32	□42	7.5A
	08	□56	12.5A		25	□25L	2.8A		50	□56	4.7A
FLSH-G	16	□20	0.4A	FGRC-G	10	□20	0.5A	GCKW	16	□20	0.4A
	20	□25	0.7A		30	□25	0.9A		20	□25	0.7A
	25	□25L	0.8A		50	□35	1.5A		25	□35	0.8A

※ 上述驅動器模組動力電源最大電流為規格內特定條件下的瞬間最大電流，
會因電動缸、導程、馬達安裝方向、馬達設定方向、加減速、速度等而變動。詳情請洽詢本公司營業所。
※ 根據使用環境及條件，有時需要電動缸的停止時間。若停止時間在1.0s以下時，請洽詢本公司。

● 各速度、加減速度的可搬運重量表

【水平設置時】

■EJSG-04，EJSG-04-G

螺桿導程6

(kg)

螺桿導程12

速度 (mm/s)	直型				折返			
	加減速度(G)							
	0.3	0.5	0.7	1.0	0.3	0.5	0.7	1.0
7	20.0	20.0	20.0	16.7	20.0	20.0	20.0	16.7
50	20.0	20.0	20.0	16.7	20.0	20.0	20.0	16.7
100	20.0	20.0	20.0	16.7	20.0	20.0	20.0	16.7
150	20.0	20.0	18.3	15.0	20.0	20.0	18.3	15.0
200	20.0	20.0	15.0	14.2	20.0	20.0	15.0	14.2
250	20.0	20.0	15.0	12.1	20.0	20.0	15.0	12.1
300	20.0	20.0	15.0	12.1	20.0	20.0	15.0	11.7
350	20.0	20.0	13.3	12.1	20.0	20.0	13.3	11.3
375	20.0	20.0	13.3	9.2	15.8	15.8	13.3	9.2
400	20.0	20.0	13.3	9.2				
450	11.7	11.7	11.7	8.3				

速度 (mm/s)	直型				折返			
	加減速度(G)							
	0.3	0.5	0.7	1.0	0.3	0.5	0.7	1.0
15	15.0	15.0	14.2	5.4	15.0	15.0	14.2	5.4
100	15.0	15.0	14.2	5.4	15.0	15.0	14.2	5.4
200	15.0	10.0	8.3	5.4	15.0	10.0	8.3	5.4
300	15.0	10.0	8.3	5.4	15.0	10.0	8.3	5.4
400	15.0	10.0	8.3	5.4	15.0	10.0	8.3	5.4
500	12.9	10.0	8.3	5.4	11.7	10.0	8.3	5.4
600	11.7	9.2	7.5	5.4	0.8	0.8	0.8	
700	11.7	8.3	5.8	5.4				
800	5.8	5.8	5.8	2.5				
850	2.9	2.5	2.5	1.7				
900	2.1	1.7	1.7	0.8				

■EJSG-05，EJSG-05-G

螺桿導程5

螺桿導程10

速度 (mm/s)	直型				折返			
	加減速度(G)							
	0.3	0.5	0.7	1.0	0.3	0.5	0.7	1.0
6	40.0	40.0	40.0	40.0	40.0	40.0	40.0	40.0
50	40.0	40.0	40.0	40.0	40.0	40.0	40.0	40.0
100	40.0	40.0	40.0	40.0	40.0	40.0	40.0	40.0
150	40.0	40.0	40.0	30.4	40.0	40.0	40.0	23.3
200	40.0	40.0	40.0	30.4	40.0	40.0	32.5	18.3
250	40.0	40.0	33.3	20.4	40.0	40.0	25.8	13.3
300	40.0	40.0	24.2	13.8	19.2	19.2	19.2	
325	40.0	35.8	24.2	9.2	19.2	19.2	16.7	
350	40.0	35.8	24.2	9.2				
375	20.0	20.0	20.0	7.9				

速度 (mm/s)	直型				折返			
	加減速度(G)							
	0.3	0.5	0.7	1.0	0.3	0.5	0.7	1.0
12	27.5	25.0	23.3	22.9	27.5	25.0	23.3	22.9
100	27.5	25.0	23.3	22.9	27.5	25.0	23.3	22.9
200	27.5	25.0	18.3	14.2	27.5	20.0	18.3	14.2
300	27.5	25.0	18.3	12.9	27.5	20.0	18.3	12.9
400	27.5	25.0	18.3	12.9	27.5	20.0	18.3	12.9
500	20.4	20.4	18.3	10.8	20.4	17.5	15.0	10.8
600	15.0	15.0	15.0	6.3	15.0	13.3	13.3	6.3
635	6.7	6.7	6.7	3.3	4.6	4.6	4.6	3.3
700	6.7	6.7	6.7	3.3				
750	2.9	2.9	2.9	2.9				

螺桿導程20

■EJSG-08，EJSG-08-G

螺桿導程5

速度 (mm/s)	直型				折返			
	加減速度(G)							
	0.3	0.5	0.7	1.0	0.3	0.5	0.7	1.0
25	18.3	11.7	10.0	8.3	18.3	11.7	10.0	8.3
100	18.3	11.7	10.0	8.3	18.3	11.7	10.0	8.3
200	18.3	11.7	10.0	6.7	15.0	11.7	10.0	6.7
300	15.0	11.7	8.3	6.3	15.0	11.7	8.3	6.3
400	15.0	11.7	8.3	6.3	15.0	11.7	8.3	6.3
500	13.3	10.0	8.3	6.3	13.3	10.0	8.3	6.3
600	13.3	10.0	8.3	6.3	13.3	10.0	8.3	6.3
700	11.3	8.3	6.7	5.0	11.3	8.3	6.7	5.0
800	11.3	7.5	6.7	4.2	11.3	7.5	6.7	4.2
900	10.0	7.5	6.7	4.2	10.0	7.5	6.7	4.2
1000	6.3	6.3	5.0	2.9	6.3	6.3	5.0	2.5
1100	6.3	4.2	2.5	1.7	6.3	4.2	2.5	1.7
1120	2.1	2.1	2.1	1.7	1.3	1.3	1.3	

速度 (mm/s)	直型				折返			
	加減速度(G)							
	0.3	0.5	0.7	1.0	0.3	0.5	0.7	1.0
6	80.0	80.0	80.0	80.0	80.0	80.0	80.0	80.0
50	80.0	80.0	80.0	80.0	80.0	80.0	80.0	80.0
100	80.0	80.0	80.0	80.0	80.0	80.0	80.0	40.0
150	80.0	80.0	80.0	50.0	80.0	16.7	16.7	8.8
200	80.0	80.0	80.0	18.3	80.0	16.7	16.7	
230	18.3	18.3	18.3					

螺桿導程10

螺桿導程20

速度 (mm/s)	直型				折返			
	加減速度(G)							
	0.3	0.5	0.7	1.0	0.3	0.5	0.7	1.0
12	70.0	70.0	70.0	70.0	70.0	70.0	70.0	70.0
50	70.0	70.0	70.0	70.0	70.0	70.0	70.0	70.0
100	70.0	70.0	70.0	70.0	70.0	70.0	70.0	70.0
150	70.0	70.0	70.0	70.0	70.0	70.0	70.0	70.0
200	70.0	70.0	70.0	40.0	70.0	70.0	70.0	40.0
250	70.0	70.0	43.3	40.0	70.0	68.3	43.3	40.0
300	70.0	61.7	43.3	15.0	70.0	61.7	43.3	15.0
350	43.3	43.3	43.3	3.8	43.3	43.3	40.0	3.8
400	40.0	40.0	29.2		40.0	40.0	25.0	
430	12.5	12.5	12.5		12.5	12.5	12.5	

速度 (mm/s)	直型				折返			
	加減速度(G)							
	0.3	0.5	0.7	1.0	0.3	0.5	0.7	1.0
25	30.0	30.0	30.0	30.0	30.0	30.0	30.0	30.0
100	30.0	30.0	30.0	30.0	30.0	30.0	30.0	30.0
200	30.0	30.0	26.7	26.7	30.0	30.0	26.7	26.7
300	30.0	26.7	26.7	24.2	30.0	26.7	26.7	24.2
400	30.0	26.7	26.7	24.2	30.0	26.7	26.7	16.3
500	30.0	26.7	26.7	16.7	30.0	26.7	26.7	15.8
600	22.9	22.5	22.5	13.8	16.7	16.7	16.7	9.6
700	22.5	22.5	22.5	12.5	16.7	16.7	16.7	9.2
800	5.4	5.0	5.0	2.5	3.8	3.3	3.3	1.7

【垂直設置時】

■EJSG-04, EJSG-04-G

螺桿導程6 (kg) 螺桿導程12

速度 (mm/s)	直型		折返	
	加減速度(G)			
	0.3	0.5	0.3	0.5
7	9.2	9.2	9.2	9.2
50	9.2	9.2	9.2	9.2
100	9.2	9.2	9.2	9.2
150	9.2	9.2	9.2	9.2
200	9.2	9.2	8.3	8.3
250	7.1	6.7	5.8	5.8
300	5.4	4.2	4.6	4.2
350	2.5	1.7	2.5	1.7
375	1.7		0.8	
400	1.7			

速度 (mm/s)	直型		折返	
	加減速度(G)			
	0.3	0.5	0.3	0.5
15	3.3	3.3	3.3	3.3
50	3.3	3.3	3.3	3.3
100	3.3	3.3	3.3	3.3
150	3.3	3.3	3.3	3.3
200	3.3	3.3	3.3	3.3
250	3.3	3.3	3.3	3.3
300	3.3	3.3	3.3	3.3
350	3.3	3.3	3.3	3.3
400	3.3	3.3	2.1	2.1
450	3.3	3.3	2.1	2.1
500	3.3	3.3	0.8	0.8
600	2.5	2.5		
800	0.8	0.8		

■EJSG-05, EJSG-05-G

螺桿導程5 螺桿導程10

速度 (mm/s)	直型		折返	
	加減速度(G)			
	0.3	0.5	0.3	0.5
6	14.2	14.2	10.0	10.0
50	14.2	14.2	10.0	10.0
100	14.2	14.2	10.0	10.0
150	13.3	13.3	10.0	10.0
200	10.0	10.0	10.0	10.0
250	10.0	10.0	7.5	5.8
300	6.3	6.3	3.8	1.7
325	2.9	2.9	0.8	
350	2.9	2.9		
375	1.3	1.3		

速度 (mm/s)	直型		折返	
	加減速度(G)			
	0.3	0.5	0.3	0.5
12	7.1	7.1	3.3	3.3
100	7.1	7.1	3.3	3.3
200	7.1	7.1	3.3	3.3
300	7.1	7.1	3.3	3.3
400	4.6	3.8	3.3	2.9
500	2.5	1.7	2.5	1.7
600	1.7	0.8	0.8	0.8
650	0.8			

螺桿導程20

速度 (mm/s)	直型		折返	
	加減速度(G)			
	0.3	0.5	0.3	0.5
25	2.5	2.5	0.8	0.8
100	2.5	2.5	0.8	0.8
200	2.5	2.5	0.8	0.8
300	2.5	2.5	0.8	0.8
400	2.5	2.5	0.8	0.8
500	1.3	1.3	0.8	0.8
600	1.3	1.3	0.8	0.8
700	1.3	1.3	0.8	0.8
800	1.3	1.3	0.8	0.8
900	0.8	0.8	0.8	0.8
1000	0.4			

■EJSG-08, EJSG-08-G

螺桿導程5 螺桿導程10

速度 (mm/s)	直型		折返	
	加減速度(G)			
	0.3	0.5	0.3	0.5
6	43.3	43.3	33.3	33.3
50	43.3	43.3	33.3	33.3
100	16.7	16.7	16.7	16.7
150	16.7	16.7	8.3	8.3
200	5.0	5.0	3.3	3.3
230	0.8			

速度 (mm/s)	直型		折返	
	加減速度(G)			
	0.3	0.5	0.3	0.5
12	28.3	28.3	21.7	21.7
50	28.3	28.3	21.7	21.7
100	24.2	12.1	21.7	12.1
150	22.5	12.1	20.8	12.1
200	14.2	12.1	12.5	12.1
250	13.3	12.1	12.1	11.7
300	5.4	2.1	5.4	2.1
350	5.4	2.1	5.0	2.1
400	2.1	2.1	0.8	

螺桿導程20

速度 (mm/s)	直型		折返	
	加減速度(G)			
	0.3	0.5	0.3	0.5
25	3.3	3.3	3.3	3.3
100	3.3	3.3	3.3	3.3
200	3.3	3.3	3.3	3.3
300	3.3	3.3	3.3	3.3
400	3.3	3.3	3.3	3.3
500	3.3	3.3	3.3	3.3
600	2.5	2.5	1.7	1.7
700	0.8	0.8		

●行程與最高速度

型號	馬達 安裝方向	螺桿導程 (mm)	行程[mm]與最高速度[mm/s]													
			50-450	500	550	600	650	700	750	800	850	900	950	1000	1050	1100
EJSG-04E	直型	6	450	400	340	290	250	220	190	170						
EJSG-04E-G		12	900	800	680	580	500	440	390	340						
EJSG-04R/D/L	折返	6	375		340	290	250	220	190	170						
EJSG-04R/D/L-G		12	600			580	500	440	390	340						
EJSG-05E	直型	5	375	360	300	260	225	200	175	150						
EJSG-05E-G		10	750	720	615	525	455	400	355	315						
EJSG-05R/D/L	折返	5	350		300	260	225	200	175	150						
EJSG-05R/D/L-G		10	635			615	525	455	400	355	315					
EJSG-05R/D/L-G		20	1120			1050	910	800	710	630						
EJSG-08E	直型	5	230					220	200	175	160	145	130	120	110	
EJSG-08E-G		10	430						400	355	320	290	260	240	220	
EJSG-08E-G		20	800							710	640	580	530	480	440	
EJSG-08R/D/L	折返	5	200							175	160	145	130	120	110	
EJSG-08R/D/L-G		10	430							400	355	320	290	260	240	
EJSG-08R/D/L-G		20	800								710	640	580	530	480	

※本數據為加減速度0.3G時的數值。
 ※最大推壓力與ECG控制器的值相同。

● 各速度、加減速度的可搬運重量表

【水平設置時】

■ EJSG-04-C, EJSG-04-P4, EJSG-04-FP1

螺桿導程6

(kg)

速度 (mm/s)	直型				折返			
	加減速度(G)							
	0.3	0.5	0.7	1.0	0.3	0.5	0.7	1.0
7	20.0	20.0	20.0	16.7	20.0	20.0	20.0	16.7
50	20.0	20.0	20.0	16.7	20.0	20.0	20.0	16.7
100	20.0	20.0	20.0	16.7	20.0	20.0	20.0	16.7
150	20.0	20.0	18.3	15.0	20.0	20.0	20.0	15.0
200	20.0	20.0	15.0	14.2	20.0	20.0	15.0	14.2
250	20.0	20.0	15.0	12.1	20.0	20.0	15.0	12.1
300	20.0	20.0	15.0	12.1	20.0	20.0	15.0	11.7
350	20.0	20.0	13.3	12.1				
360	20.0	20.0	13.3	9.2				

螺桿導程12

速度 (mm/s)	直型				折返			
	加減速度(G)							
	0.3	0.5	0.7	1.0	0.3	0.5	0.7	1.0
15	15.0	15.0	14.2	5.4	15.0	15.0	14.2	5.4
100	15.0	15.0	14.2	5.4	15.0	15.0	14.2	5.4
200	15.0	10.0	8.3	5.4	15.0	10.0	8.3	5.4
300	15.0	10.0	8.3	5.4	15.0	10.0	8.3	5.4
400	15.0	10.0	8.3	5.4	15.0	10.0	8.3	5.4
480	12.9	10.0	8.3	5.4	11.7	10.0	8.3	5.4
500	12.9	10.0	8.3	5.4				
600	11.7	9.2	7.5	5.4				
700	11.7	8.3	5.8	5.4				
720	5.8	5.8	5.8	2.5				

■ EJSG-05-C, EJSG-05-P4, EJSG-05-FP1

螺桿導程5

速度 (mm/s)	直型				折返			
	加減速度(G)							
	0.3	0.5	0.7	1.0	0.3	0.5	0.7	1.0
6	40.0	40.0	40.0	40.0	40.0	40.0	40.0	40.0
50	40.0	40.0	40.0	40.0	40.0	40.0	40.0	40.0
100	40.0	40.0	40.0	40.0	40.0	40.0	40.0	40.0
150	40.0	40.0	40.0	30.4	40.0	40.0	40.0	23.3
200	40.0	40.0	40.0	30.4	40.0	40.0	32.5	18.3
250	40.0	40.0	33.3	20.4	40.0	40.0	25.8	13.3
280	40.0	40.0	24.2	13.8	19.2	19.2	19.2	
300	40.0	40.0	24.2	13.8				

螺桿導程10

速度 (mm/s)	直型				折返			
	加減速度(G)							
	0.3	0.5	0.7	1.0	0.3	0.5	0.7	1.0
12	27.5	25.0	23.3	22.9	27.5	27.5	27.5	27.5
100	27.5	25.0	23.3	22.9	27.5	26.7	27.5	27.5
200	27.5	25.0	18.3	14.2	27.5	20.0	20.0	15.8
300	27.5	25.0	18.3	12.9	27.5	20.0	20.0	15.4
400	27.5	25.0	18.3	12.9	27.5	20.0	20.0	14.2
500	20.4	20.4	18.3	10.8	20.4	17.5	15.0	10.8
505	15.0	15.0	15.0	6.3	15.0	13.3	13.3	6.3
600	15.0	15.0	15.0	6.3				

螺桿導程20

速度 (mm/s)	直型				折返			
	加減速度(G)							
	0.3	0.5	0.7	1.0	0.3	0.5	0.7	1.0
25	18.3	11.7	10.0	8.3	18.3	12.5	11.7	8.3
100	18.3	11.7	10.0	8.3	18.3	12.5	11.7	8.3
200	18.3	11.7	10.0	6.7	15.0	11.7	11.7	7.5
300	15.0	11.7	8.3	6.3	15.0	11.7	11.7	7.5
400	15.0	11.7	8.3	6.3	15.0	11.7	11.7	7.5
500	13.3	10.0	8.3	6.3	15.0	11.7	11.7	7.5
600	13.3	10.0	8.3	6.3	13.3	11.7	11.7	7.5
700	11.3	8.3	6.7	5.0	13.3	11.7	11.7	7.5
800	11.3	7.5	6.7	4.2	11.3	11.3	11.3	4.2
895	10.0	7.5	6.7	4.2	11.3	11.3	11.3	4.2

■ EJSG-08-C, EJSG-08-P4, EJSG-08-FP1

螺桿導程5

速度 (mm/s)	直型				折返			
	加減速度(G)							
	0.3	0.5	0.7	1.0	0.3	0.5	0.7	1.0
6	80.0	80.0	80.0	80.0	80.0	80.0	80.0	80.0
50	80.0	80.0	80.0	80.0	80.0	80.0	80.0	80.0
100	80.0	80.0	80.0	80.0	80.0	80.0	80.0	40.0
150	80.0	80.0	80.0	50.0	80.0	16.7	16.7	8.8
160	80.0	80.0	80.0	18.3	80.0	16.7	16.7	
180	80.0	80.0	80.0	18.3				

螺桿導程10

速度 (mm/s)	直型				折返			
	加減速度(G)							
	0.3	0.5	0.7	1.0	0.3	0.5	0.7	1.0
12	70.0	70.0	70.0	70.0	70.0	70.0	70.0	70.0
50	70.0	70.0	70.0	70.0	70.0	70.0	70.0	70.0
100	70.0	70.0	70.0	70.0	70.0	70.0	70.0	70.0
150	70.0	70.0	70.0	70.0	70.0	70.0	70.0	70.0
200	70.0	70.0	70.0	40.0	70.0	70.0	70.0	40.0
250	70.0	70.0	43.3	40.0	70.0	68.3	60.8	40.0
300	70.0	61.7	43.3	15.0	70.0	68.3	60.8	15.0
340	43.3	61.7	43.3	3.8	43.3	43.3	40.0	3.8

螺桿導程20

速度 (mm/s)	直型				折返			
	加減速度(G)							
	0.3	0.5	0.7	1.0	0.3	0.5	0.7	1.0
25	30.0	30.0	30.0	30.0	30.0	30.0	30.0	30.0
100	30.0	30.0	30.0	30.0	30.0	30.0	30.0	30.0
200	30.0	30.0	26.7	26.7	30.0	30.0	30.0	26.7
300	30.0	26.7	26.7	24.2	30.0	30.0	30.0	26.7
400	30.0	26.7	26.7	24.2	30.0	30.0	30.0	16.3
500	30.0	26.7	26.7	16.7	30.0	30.0	30.0	15.8
600	22.9	22.5	22.5	13.8	16.7	16.7	16.7	9.6
640	22.5	22.5	22.5	12.5	16.7	16.7	16.7	9.2

EJSG-C、EJSG-P4、EJSG-FP1 技術資料

【垂直設置時】

■EJSG-04-C，EJSG-04-P4，EJSG-04-FP1

螺桿導程6 (kg) 螺桿導程12

速度 (mm/s)	直型		折返	
	加減速度(G)			
	0.3	0.5	0.3	0.5
7	9.2	9.2	9.2	9.2
50	9.2	9.2	9.2	9.2
100	9.2	9.2	9.2	9.2
150	9.2	9.2	9.2	9.2
200	9.2	9.2	8.3	8.3
250	7.1	6.7	5.8	5.8
300	5.4	4.2	4.6	4.2
350	2.5	1.7		
360	1.7			

速度 (mm/s)	直型		折返	
	加減速度(G)			
	0.3	0.5	0.3	0.5
15	3.3	3.3	3.3	3.3
50	3.3	3.3	3.3	3.3
100	3.3	3.3	3.3	3.3
150	3.3	3.3	3.3	3.3
200	3.3	3.3	3.3	3.3
250	3.3	3.3	3.3	3.3
300	3.3	3.3	3.3	3.3
350	3.3	3.3	3.3	3.3
400	3.3	3.3	2.1	2.1
450	3.3	3.3	2.1	2.1
480	3.3	3.3	0.8	0.8
500	3.3	3.3		
600	2.5	2.5		
720	0.8	0.8		

■EJSG-05-C，EJSG-05-P4，EJSG-05-FP1

螺桿導程5

螺桿導程10

螺桿導程20

速度 (mm/s)	直型		折返	
	加減速度(G)			
	0.3	0.5	0.3	0.5
6	14.2	14.2	10.0	10.0
50	14.2	14.2	10.0	10.0
100	14.2	14.2	10.0	10.0
150	13.3	13.3	10.0	10.0
200	10.0	10.0	10.0	10.0
250	10.0	10.0	7.5	5.8
280	6.3	6.3	3.8	1.7
300	6.3	6.3		

速度 (mm/s)	直型		折返	
	加減速度(G)			
	0.3	0.5	0.3	0.5
12	7.1	7.1	3.3	3.3
100	7.1	7.1	3.3	3.3
200	7.1	7.1	3.3	3.3
300	7.1	7.1	3.3	3.3
400	4.6	3.8	3.3	2.9
500	2.5	1.7	2.5	1.7
505	1.7	0.8	0.8	0.8
600	1.7	0.8		

速度 (mm/s)	直型		折返	
	加減速度(G)			
	0.3	0.5	0.3	0.5
25	2.5	2.5	0.8	0.8
100	2.5	2.5	0.8	0.8
200	2.5	2.5	0.8	0.8
300	2.5	2.5	0.8	0.8
400	2.5	2.5	0.8	0.8
500	1.3	1.3	0.8	0.8
600	1.3	1.3	0.8	0.8
700	1.3	1.3	0.8	0.8
800	1.3	1.3	0.8	0.8
895	0.8	0.8	0.8	0.8

■EJSG-08-C，EJSG-08-P4，EJSG-08-FP1

螺桿導程5

螺桿導程10

螺桿導程20

速度 (mm/s)	直型		折返	
	加減速度(G)			
	0.3	0.5	0.3	0.5
6	43.3	43.3	33.3	33.3
50	43.3	43.3	33.3	33.3
100	16.7	16.7	16.7	16.7
150	16.7	16.7	8.3	8.3
160	5.0	5.0	3.3	3.3
180	5.0	5.0		

速度 (mm/s)	直型		折返	
	加減速度(G)			
	0.3	0.5	0.3	0.5
12	28.3	28.3	21.7	21.7
50	28.3	28.3	21.7	21.7
100	24.2	12.1	21.7	12.1
150	22.5	12.1	20.8	12.1
200	14.2	12.1	12.5	12.1
250	13.3	12.1	12.1	11.7
300	5.4	2.1	5.4	2.1
340	5.4	2.1	5.0	2.1

速度 (mm/s)	直型		折返	
	加減速度(G)			
	0.3	0.5	0.3	0.5
25	3.3	3.3	3.3	3.3
100	3.3	3.3	3.3	3.3
200	3.3	3.3	3.3	3.3
300	3.3	3.3	3.3	3.3
400	3.3	3.3	3.3	3.3
500	3.3	3.3	3.3	3.3
600	2.5	2.5	1.7	1.7
640	0.8	0.8		

●行程與最高速度

型號	馬達 安裝方向	螺桿導程 (mm)	行程[mm]與最高速度[mm/s]													
			50-450	500	550	600	650	700	750	800	850	900	950	1000	1050	1100
EJSG-04E-C	直型	6	360	340	290	250	220	190	170							
EJSG-04E-P4 EJSG-04E-FP1		12	720	680	580	500	440	390	340							
EJSG-04R/D/L-C	折返	6	300			290	250	220	190	170						
EJSG-04R/D/L-P4 EJSG-04R/D/L-FP1		12	480				440	390	340							
EJSG-05E-C	直型	5	300		260	225	200	175	150							
EJSG-05E-P4		10	600		525	455	400	355	315							
EJSG-05E-FP1		20	895				800	710	630							
EJSG-05R/D/L-C	折返	5	280		260	225	200	175	150							
EJSG-05R/D/L-P4		10	505			455	400	355	315							
EJSG-05R/D/L-FP1		20	895				800	710	630							
EJSG-08E-C	直型	5	180							175	160	145	130	120	110	
EJSG-08E-P4		10	340								320	290	260	240	220	
EJSG-08E-FP1		20	640									580	530	480	440	
EJSG-08R/D/L-C	折返	5	160									145	130	120	110	
EJSG-08R/D/L-P4		10	340								320	290	260	240	220	
EJSG-08R/D/L-FP1		20	640									580	530	480	440	

※本數據為加減速度0.3G時的數值。
※最大推壓力與ECG控制器的值相同。

● 各速度、加減速度的可搬運重量表

【水平設置時】

■EBS-04G

螺桿導程6

速度 (mm/s)	直型		折返	
	加減速度(G)			
	0.3	1.0	0.3	1.0
0	20.0	16.7	20.0	16.7
50	20.0	16.7	20.0	16.7
100	20.0	16.7	20.0	16.7
150	20.0	15.0	20.0	15.0
200	20.0	14.2	20.0	14.2
250	20.0	12.1	20.0	12.1
300	20.0	12.1	20.0	11.7
350	20.0	12.1	20.0	11.3
375	20.0	9.2	15.8	9.2
400	20.0	9.2		
450	11.7	8.3		

(kg) 螺桿導程12

速度 (mm/s)	直型		折返	
	加減速度(G)			
	0.3	1.0	0.3	1.0
0	15.0	5.4	15.0	5.4
100	15.0	5.4	15.0	5.4
200	15.0	5.4	15.0	5.4
300	15.0	5.4	15.0	5.4
400	15.0	5.4	15.0	5.4
500	12.9	5.4	11.7	5.4
600	11.7	5.4	0.8	
800	5.8	2.5		
850	2.9	1.7		
900	2.1	0.8		

■EBS-05G

螺桿導程2

速度 (mm/s)	直型		折返	
	加減速度(G)			
	0.3	0.7	0.3	0.7
0	45.0	45.0	45.0	45.0
25	45.0	45.0	45.0	45.0
50	45.0	45.0	45.0	45.0
75	45.0	45.0	45.0	39.2
100	45.0	45.0	45.0	3.3
130	45.0		31.3	

■EBS-05G

螺桿導程5

速度 (mm/s)	直型		折返	
	加減速度(G)			
	0.3	1.0	0.3	1.0
0	40.0	40.0	40.0	40.0
50	40.0	40.0	40.0	40.0
100	40.0	40.0	40.0	40.0
150	40.0	30.4	40.0	23.3
200	40.0	30.4	40.0	18.3
250	40.0	20.4	40.0	13.3
300	40.0	13.8	19.2	
325	40.0	9.2	19.2	
350	40.0	9.2		
375	20.0	7.9		

螺桿導程10

速度 (mm/s)	直型		折返	
	加減速度(G)			
	0.3	1.0	0.3	1.0
0	27.5	22.9	27.5	22.9
100	27.5	22.9	27.5	22.9
200	27.5	14.2	27.5	14.2
300	27.5	12.9	27.5	12.9
400	27.5	12.9	27.5	12.9
500	20.4	10.8	20.4	10.8
600	15.0	6.3	15.0	6.3
635	6.7	3.3	4.6	3.3
700	6.7	3.3		
750	2.9	2.9		

螺桿導程20

速度 (mm/s)	直型		折返	
	加減速度(G)			
	0.3	1.0	0.3	1.0
0	18.3	8.3	18.3	8.3
100	18.3	8.3	18.3	8.3
200	18.3	6.7	15.0	6.7
400	15.0	6.3	15.0	6.3
600	13.3	6.3	13.3	6.3
800	11.3	4.2	11.3	4.2
1000	6.3	2.9	6.3	2.5
1120	2.1	1.7	1.3	

■EBS-08G

螺桿導程5

速度 (mm/s)	直型		折返	
	加減速度(G)			
	0.3	1.0	0.3	1.0
0	80.0	80.0	80.0	80.0
50	80.0	80.0	80.0	80.0
100	80.0	80.0	80.0	40.0
150	80.0	50.0	80.0	8.8
200	80.0	18.3	80.0	
230	18.3			

螺桿導程10

速度 (mm/s)	直型		折返	
	加減速度(G)			
	0.3	1.0	0.3	1.0
0	70.0	70.0	70.0	70.0
100	70.0	70.0	70.0	70.0
200	70.0	40.0	70.0	40.0
300	70.0	15.0	70.0	15.0
350	43.3	3.8	43.3	3.8
400	40.0		40.0	
430	12.5		12.5	

螺桿導程20

速度 (mm/s)	直型		折返	
	加減速度(G)			
	0.3	1.0	0.3	1.0
0	30.0	30.0	30.0	30.0
100	30.0	30.0	30.0	30.0
200	30.0	26.7	30.0	26.7
400	30.0	24.2	30.0	16.3
600	22.9	13.8	16.7	9.6
800	5.4	2.5	3.8	1.7

【垂直設置時】

■EBS-04G

螺桿導程6

速度 (mm/s)	直型		折返	
	加減速度(G)			
	0.3	0.5	0.3	0.5
0	9.2	9.2	9.2	9.2
50	9.2	9.2	9.2	9.2
100	9.2	9.2	9.2	9.2
150	9.2	9.2	9.2	9.2
200	9.2	9.2	8.3	8.3
250	7.1	6.7	5.8	5.8
300	5.4	4.2	4.6	4.2
350	2.5	1.7	2.5	1.7
375	1.7		0.8	
400	1.7			

(kg) 螺桿導程12

速度 (mm/s)	直型		折返	
	加減速度(G)			
	0.3	0.5	0.3	0.5
0	3.3	3.3	3.3	3.3
100	3.3	3.3	3.3	3.3
200	3.3	3.3	3.3	3.3
300	3.3	3.3	3.3	3.3
400	3.3	3.3	2.1	2.1
500	3.3	3.3	0.8	0.8
600	2.5	2.5		
800	0.8	0.8		

■EBS-05G

螺桿導程2

速度 (mm/s)	直型		折返	
	加減速度(G)			
	0.3	0.5	0.3	0.5
0	18.3	18.3	18.3	18.3
25	18.3	18.3	18.3	18.3
50	18.3	18.3	18.3	18.3
75	18.3	18.3	18.3	18.3
100	14.2	7.9	14.2	7.9
120	4.2			
130	4.2			

EBS-G 技術資料

■EBS-05G

螺桿導程5

速度 (mm/s)	直型		折返	
	加減速度(G)			
	0.3	0.5	0.3	0.5
0	14.2	14.2	10.0	10.0
50	14.2	14.2	10.0	10.0
100	14.2	14.2	10.0	10.0
150	13.3	13.3	10.0	10.0
200	10.0	10.0	10.0	10.0
250	10.0	10.0	7.5	5.8
300	6.3	6.3	3.8	1.7
325	2.9	2.9	0.8	
350	2.9	2.9		
375	1.3	1.3		

螺桿導程10

速度 (mm/s)	直型		折返	
	加減速度(G)			
	0.3	0.5	0.3	0.5
0	7.1	7.1	3.3	3.3
100	7.1	7.1	3.3	3.3
200	7.1	7.1	3.3	3.3
300	7.1	7.1	3.3	3.3
400	4.6	3.8	3.3	2.9
500	2.5	1.7	2.5	1.7
600	1.7	0.8	0.8	0.8
650	0.8			

螺桿導程20

速度 (mm/s)	直型		折返	
	加減速度(G)			
	0.3	0.5	0.3	0.5
0	2.5	2.5	0.8	0.8
200	2.5	2.5	0.8	0.8
400	2.5	2.5	0.8	0.8
500	1.3	1.3	0.8	0.8
700	1.3	1.3	0.8	0.8
900	0.8	0.8	0.8	0.8
1000	0.4			

■EBS-08G

螺桿導程5

速度 (mm/s)	直型		折返	
	加減速度(G)			
	0.3	0.5	0.3	0.5
0	43.3	43.3	33.3	33.3
50	43.3	43.3	33.3	33.3
100	16.7	16.7	16.7	16.7
150	16.7	16.7	8.3	8.3
200	5.0	5.0	3.3	3.3
230	0.8			

螺桿導程10

速度 (mm/s)	直型		折返	
	加減速度(G)			
	0.3	0.5	0.3	0.5
0	28.3	28.3	21.7	21.7
50	28.3	28.3	21.7	21.7
100	24.2	12.1	21.7	12.1
200	14.2	12.1	12.5	12.1
300	5.4	2.1	5.4	2.1
400	2.1	2.1	0.8	

螺桿導程20

速度 (mm/s)	直型		折返	
	加減速度(G)			
	0.3	0.5	0.3	0.5
0	3.3	3.3	3.3	3.3
200	3.3	3.3	3.3	3.3
400	3.3	3.3	3.3	3.3
600	2.5	2.5	1.7	1.7
700	0.8	0.8		

●行程與最高速度

型號	馬達 安裝方向	螺桿導程 (mm)	行程[mm]與最高速度[mm/s]													
			50-450	500	550	600	650	700	750	800	850	900	950	1000	1050	1100
EBS-04GE	直型	6	450	400												
		12	900	850												
EBS-04GR/D/L	折返	6	375													
		12	600													
EBS-05GE	直型	2	130		120	105	95	80	70							
		5	375		310	270	235	200	185							
		10	750		625	540	475	415	370							
		20	1120			1080	950	830	740							
EBS-05GR/D/L	折返	2	130		120	105	95	80	70							
		5	350		310	270	235	200	185							
		10	635		625	540	475	415	370							
		20	1120			1080	950	830	740							
EBS-08GE	直型	5	230							220	200	180	135	120	110	100
		10	430							410	370	270	240	225	200	
		20					800				740	540	490	450	410	
EBS-08GR/D/L	折返	5	200								180	135	120	110	100	
		10	430							410	370	270	240	225	200	
		20					800				740	540	490	450	410	

※本數據為加減速度0.3G時的數值。
 ※最大推壓力與ECG控制器的值相同。

● 各速度、加減速度的可搬運重量表

【水平設置時】

■ EBR-04G

螺桿導程6

速度 (mm/s)	直型		折返	
	加減速度(G)			
	0.3	1.0	0.3	1.0
0	40.0	30.0	40.0	30.0
50	40.0	30.0	40.0	30.0
100	40.0	30.0	40.0	17.9
150	40.0	16.7	40.0	15.0
200	40.0	12.5	32.1	11.3
250	40.0	12.5	26.7	11.3
300	30.8	12.5	15.0	11.3
350	17.5	12.1	2.1	
400	2.5	2.5		

(kg) 螺桿導程12

速度 (mm/s)	直型		折返	
	加減速度(G)			
	0.3	1.0	0.3	1.0
0	12.5	9.6	12.5	10.0
100	12.5	9.6	12.5	9.2
200	12.5	7.1	11.7	5.0
300	9.2	5.4	8.3	5.0
400	9.2	5.4	8.3	5.0
500	7.9	2.5	6.7	2.5
600	5.4		0.4	
700	2.5			

■ EBR-05G

螺桿導程2

速度 (mm/s)	直型		折返	
	加減速度(G)			
	0.3	0.5	0.3	0.5
0	80.0	80.0	80.0	80.0
25	80.0	80.0	80.0	80.0
50	80.0	80.0	80.0	80.0
75	80.0	80.0	80.0	80.0
100	80.0	80.0	80.0	80.0
130	80.0	80.0	80.0	80.0

■ EBR-05G

螺桿導程5

速度 (mm/s)	直型		折返	
	加減速度(G)			
	0.3	1.0	0.3	1.0
0	60.0	60.0	60.0	60.0
50	60.0	60.0	60.0	60.0
100	60.0	60.0	60.0	43.3
150	60.0	42.5	60.0	26.7
200	60.0	25.8	51.7	18.3
250	38.3	21.7	38.3	15.0
300	32.5	14.6	32.5	14.6
350	30.0	9.2	23.8	9.2
375	21.7	5.0	15.8	5.0

螺桿導程10

速度 (mm/s)	直型		折返	
	加減速度(G)			
	0.3	1.0	0.3	1.0
0	41.7	20.0	38.3	15.0
100	41.7	20.0	38.3	15.0
200	41.7	11.7	31.7	11.7
300	33.3	11.7	31.7	11.7
400	32.1	11.7	21.7	11.7
500	20.0	10.0	14.2	10.0
600	11.7	5.8	5.8	2.5
650	6.7	1.7	0.4	
700	6.7	1.7		
750	3.8	0.4		

螺桿導程20

速度 (mm/s)	直型		折返	
	加減速度(G)			
	0.3	1.0	0.3	1.0
0	11.7	8.3	11.7	7.5
100	11.7	8.3	11.7	7.5
300	11.7	8.3	11.7	6.7
500	11.7	6.7	11.7	6.7
600	11.7	6.7	11.7	6.7
800	6.7	4.6	6.7	3.3
1000	1.7	0.8	1.7	0.8

■ EBR-08G

螺桿導程5

速度 (mm/s)	直型		折返	
	加減速度(G)			
	0.3	1.0	0.3	1.0
0	80.0	80.0	80.0	80.0
50	80.0	80.0	80.0	80.0
100	80.0	80.0	80.0	16.7
150	80.0	31.7	80.0	16.7
180	38.3	14.6	38.3	5.0
200	38.3	14.6	38.3	
230	38.3		6.7	
250	38.3			

螺桿導程10

速度 (mm/s)	直型		折返	
	加減速度(G)			
	0.3	1.0	0.3	1.0
0	70.0	55.0	70.0	55.0
100	70.0	55.0	70.0	55.0
200	70.0	39.2	69.6	39.2
300	55.0	23.8	43.8	23.8
400	25.8	15.0	23.8	15.0
450	3.3	3.3	3.3	3.3
470	1.7	1.3		

螺桿導程20

速度 (mm/s)	直型		折返	
	加減速度(G)			
	0.3	1.0	0.3	1.0
0	35.0	34.2	35.0	25.8
150	35.0	34.2	35.0	25.8
300	35.0	26.7	35.0	20.8
450	27.1	16.7	20.0	11.7
600	9.6	6.3	5.0	5.0
700	2.9	1.3	0.4	
750	0.8			

【垂直設置時】

■ EBR-04G

螺桿導程6

速度 (mm/s)	直型		折返	
	加減速度(G)			
	0.3	0.5	0.3	0.5
0	10.0	10.0	10.0	10.0
50	10.0	10.0	10.0	10.0
100	10.0	10.0	10.0	10.0
150	8.3	8.3	8.3	8.3
200	7.5	7.5	7.1	5.8
250	5.4	5.0	3.3	3.3
300	3.8	2.5	1.3	1.3
350	1.7	0.8		

(kg) 螺桿導程12

速度 (mm/s)	直型		折返	
	加減速度(G)			
	0.3	0.5	0.3	0.5
0	2.9	2.9	2.9	2.9
100	2.9	2.9	2.9	2.9
200	2.9	2.9	2.9	2.9
300	2.9	2.9	0.8	0.8
400	2.9	2.9	0.8	0.8
500	1.3	1.3	0.4	0.4
600	0.4			

■ EBR-05G

螺桿導程2

速度 (mm/s)	直型		折返	
	加減速度(G)			
	0.3	0.5	0.3	0.5
0	23.3	23.3	23.3	23.3
20	23.3	23.3	23.3	23.3
40	23.3	23.3	23.3	23.3
60	23.3	23.3	23.3	23.3
80	23.3	23.3	23.3	23.3
100	17.9	16.7	17.9	16.7
110	10.0	10.0	10.0	10.0
130	2.1	2.1	2.1	2.1

EBR-G 技術資料

■EBR-05G

螺桿導程5

速度 (mm/s)	直型		折返	
	加減速度(G)			
	0.3	0.5	0.3	0.5
0	14.2	14.2	14.2	14.2
50	14.2	14.2	14.2	14.2
100	14.2	14.2	14.2	14.2
150	12.1	12.1	12.1	12.1
200	7.9	7.9	7.9	7.9
250	7.1	7.1	7.1	7.1
300	6.7	6.3	5.0	5.0
350	2.5	2.5	1.7	1.7
375	1.7	1.3	0.4	0.4

螺桿導程10

速度 (mm/s)	直型		折返	
	加減速度(G)			
	0.3	0.5	0.3	0.5
0	7.1	7.1	6.7	6.7
100	7.1	7.1	6.7	6.7
200	7.1	7.1	6.7	6.7
300	6.7	6.7	6.7	6.7
400	5.0	5.0	4.2	3.8
500	3.3	2.9	2.1	1.7
600	1.7	1.7	0.4	

螺桿導程20

速度 (mm/s)	直型		折返	
	加減速度(G)			
	0.3	0.5	0.3	0.5
0	2.9	2.1	1.7	1.7
200	2.9	2.1	1.7	1.7
400	2.9	2.1	1.7	1.7
600	2.9	2.1	1.7	1.7
800	1.3	0.4	0.4	

■EBR-08G

螺桿導程5

速度 (mm/s)	直型		折返	
	加減速度(G)			
	0.3	0.5	0.3	0.5
0	55.0	55.0	55.0	55.0
25	55.0	55.0	55.0	55.0
50	47.5	46.7	41.3	40.8
100	30.8	30.0	24.2	24.2
150	17.9	17.1	7.1	7.1
200	5.8	5.8	2.9	
250	0.4			

螺桿導程10

速度 (mm/s)	直型		折返	
	加減速度(G)			
	0.3	0.5	0.3	0.5
0	23.3	23.3	20.0	20.0
50	23.3	23.3	20.0	20.0
100	21.3	21.3	20.0	20.0
200	13.3	13.3	9.6	9.2
300	7.5	6.7	4.2	4.2
350	4.2	2.9	1.7	0.4
400	2.1	1.3		

螺桿導程20

速度 (mm/s)	直型		折返	
	加減速度(G)			
	0.3	0.5	0.3	0.5
0	10.0	10.0	9.2	9.2
100	10.0	10.0	9.2	9.2
200	9.2	9.2	9.2	9.2
400	5.0	4.2	4.6	4.2
500	2.5	2.5	2.1	0.8
600	0.8		0.4	

●行程與最高速度

型號	馬達 安裝方向	螺桿導程 (mm)	行程 [mm] 與最高速度 [mm/s]										
			50-200	250	300	350	400	450	500	550	600	650	700
EBR-04GE	直型	6	400	300	250								
		12	700	600	490								
EBR-04GR/D/L	折返	6	350	300	250								
		12	600		490								
EBR-05GE	直型	2	130		85								
		5	375	330	210								
		10	750	650	420								
EBR-05GR/D/L	折返	2	130		85								
		5	375	330	210								
		10	650		420								
EBR-08GE	直型	20	1000	800									
		5	250	230		200							
		10	470	450		400							
EBR-08GR/D/L	折返	20	750	600									
		5	230		200								
		10	450		400								
		20	700	600									

※本數據為加減速度0.3G時的數值。
 ※最大推壓力與ECG控制器的值相同。



產品安全使用守則

使用前請務必詳閱本守則

使用電動缸進行裝置的設計製作時，針對裝置之機械機構，及藉由操控上述迴路之電氣控制而運轉的系統，負有實施檢查以確保其安全性並製作安全裝置之義務。

為能安全使用本公司產品，產品的選定、使用及操作或是妥善維護管理等環節皆非常重要。

為確保裝置的安全性，請務必遵守警告及注意事項。

此外，請實施檢查以確保裝置的安全性，並製作安全的裝置。

警告

1 本產品係為了一般工業機器用零件之目的而設計並製造出來的。
因此，必須由具備足夠知識及經驗的人員來負責操作。

2 使用時請務必遵守產品所規範之規格範圍。

使用時請勿超過產品本身的規格範圍。此外，嚴禁對產品進行改造或加工。

此外，本產品係以一般工業機械用裝置零件之使用為適用範圍，不適合於戶外使用，或在以下所示之條件或環境中使用。

(但若於使用前已洽詢本公司相關人員，並瞭解本公司產品規格時，則不在此限。建議您最好事先採取安全對策，以避免產品不慎發生故障。)

- ① 直接涉及核能、鐵道、航空、船舶、車輛、醫療機械、飲料、食品等之元件及用途，或是娛樂元件、緊急動作(遮斷、開放等)迴路、沖床機器、煞車迴路、安全對策等需要安全性之用途。
- ② 有可能對於人身或財產造成重大影響、特別需要安全性之用途。

3 對於攸關裝置設計之安全性，請務必遵守國際規格及相關法規。

4 在完成安全性確認前，嚴禁卸除裝置。

- ① 請在確認與本產品有關之整體系統安全性後，再進行機器或裝置之檢查、維護工作。
- ② 即使機器停止運轉，高溫部位及充電區仍存在著危險性，操作時須特別注意。
- ③ 檢查及維護機器時，請先將裝置的電源及相關設備的電源斷電，作業中請注意避免觸電。

5 為避免事故發生，請務必遵守各產品的操作說明書及注意事項。

① 進行教導作業或試運轉時，產品可能會無預期地動作，因此請充分注意勿伸手碰觸電動缸。另外，從看不見軸主體的位置進行操作時，操作前請務必確認電動缸即使移動依然安全無虞。

6 為避免觸電，請務必遵守以下注意事項。

- ① 請勿碰觸控制器內部的散熱片、水泥電阻以及馬達等。
因其處於高溫狀態，可能會導致人員燙傷。請靜置充裕時間後，再進行檢查等作業。電源剛關閉時，高電壓仍會持續施加，直到蓄積在內部電容器的電荷進行放電，所以約3分鐘內請勿碰觸。
- ② 保養、檢查前，請先關閉控制器電源供給源的開關，再進行檢查等作業。
高電壓有危險性，可能導致觸電。
- ③ 在接通電源的狀態下，請勿裝上或取下連接器類元件。否則會有誤動作、故障和觸電的危險。

7 請設置過電流保護元件。

驅動器的配線請遵守JIS B 9960-1:2019 (IEC 60204-1:2016) 機械類的安全—機械的電氣裝置—第1部分：通用要求，於主電源、控制電源及I/O電源設置過電流保護元件(配線用遮斷器或電路保護器等)。

(參考：JIS B 9960-1 7.2.1 一般 記載內容)

迴路電流，可能超過構成品的額定值或導體的容許電流量中較小的一方時，必須備有過電流保護。有關應選擇的詳細額定值或設定值，規定於7.2.10。

8 為避免事故發生，請務必遵守下一頁開始所述之警告及注意事項。

■ 此處所示注意事項係將安全注意事項分級為「危險」、「警告」、「注意」，以供區別。

 **危險：** 操作錯誤時，有可能造成死亡或重傷等危險發生，而且僅限於發生危險時緊急性(DANGER) (急迫程度) 較高之情況。

 **警告：** 操作錯誤時，有可能會造成死亡或重傷等危險發生。(WARNING)

 **注意：** 操作錯誤時，有可能會導致輕傷或物品損壞等危險發生。(CAUTION)

此外，「注意」中所刊載的事項亦有可能在某種狀況下，衍生出嚴重的後果。
本說明書中所刊載的事項皆為重要的內容，請務必確實遵守。

關於保固

1 保固期限

本產品之保固期為交貨至客戶指定地點起1年為止。

2 保固範圍

一旦在上述保固期內發生明顯可究責為本公司之故障時，本公司將免費提供替代產品或必要更換的零件，或是由本公司工廠免費負責維修。

但以下項目不在保固範圍內。

- ①在超出型錄、規格書及操作說明書所刊載的條件、環境下操作或使用本產品
- ②超出耐久性(次數、距離、時間等)範圍，以及原因與消耗品有關
- ③故障原因並非本產品所造成
- ④以非正常的使用方式使用本產品
- ⑤由本公司以外人員進行改造或維修
- ⑥購買時因實際應用技術無法預見之原因所造成之故障
- ⑦發生天災、災害等非可究責於本公司之事故

此外，此處所謂保固係指與交貨產品本身相關之物品，若因交貨產品不良而造成損害，則不在保固範圍內。
(註)有關耐久性之資訊，請就近與本公司營業處聯絡。

3 適用性的確認

本公司產品與客戶所使用的系統、機器、裝置之間的適用性，必須由客戶自行負責確認。

4 服務範圍

交貨產品的價格不包含技術人員的派遣服務費用。以下情況將個別收取費用。

- (1) 安裝調整指導以及會同試運轉
- (2) 保養檢查、調整及維修
- (3) 技術指導及技術教育操作、程式、配線方法、安全教育等)

外銷注意事項

本型錄所刊載之產品或相關技術

本型錄中所刊載的產品或相關技術中若為美國出口管理規則(EAR)規範的對象，將於產品頁面記載為EAR對象產品。

在出口或供應EAR限制對象產品、相關技術時，請遵守美國出口管理規則(EAR)。



產品安全使用守則

使用前請務必詳閱本守則。

共用注意事項：電動缸用多軸控制器 ECMG系列

設計、選定時

1. 共用

⚠ 危險

- 請勿於自燃物、易燃、爆炸物等危險物品存放場所使用。
否則可能有導致發火、引火、爆炸等危險。
- 請避免產品沾到水滴、油滴等物質。
否則將導致火災或故障。
- 安裝產品時，請採取妥善支撐、固定措施(包含工件)。
否則可能因產品翻倒、掉落和異常動作等造成人員受傷。原則上，請使用所有安裝孔固定產品。
- 動力用電源、控制用電源請務必使用直流穩定電源(DC24V±10%)。
直接連接AC電源時，可能導致火災、破裂或破損等。
- 請僅使用DC24V電源。
若使用48V電源，可能會導致控制器故障。

⚠ 警告

- 請安裝在室內濕氣較少的場所。
如安裝在淋雨、濕氣多的場所(濕度80%以上，有結露處)，有造成漏電、火災事故的危險。也嚴禁油滴、油霧。
在上述環境下使用將造成損傷或動作不良。
- 產品請進行D種接地施工(接地電阻100Ω以下)。
否則漏電時，可能導致觸電或誤動作。
- 請遵守使用與保存溫度，並在無結露的狀態下使用與保存。
(保存溫度：-10°C~50°C、保存濕度：35%~80%、使用溫度：0°C~40°C(EJSG、EBS-G、EBR-G為10°C~40°C)、使用濕度：35%~80%)否則可能造成產品的異常停止或使用壽命縮短。室內悶熱時，請保持通風
- 請勿於會因環境溫度急遽變化而產生結露的場所中使用。
- 請勿設置在有直射陽光、粉塵、發熱體的附近及有腐蝕性氣體、爆炸性氣體、引火性氣體、可燃物的場所。此外，本產品未考慮其耐藥品性。
否則可能會導致故障、爆炸或發火。
- 請在無強烈電磁波、紫外線和輻射線的場所使用和保存本產品。
否則將造成誤動作或故障。
- 請勿在會產生衝擊和振動的場所使用。

⚠ 注意

- 請將維護條件明確記載於裝置安裝操作說明書上。
可能會發生因使用狀況、使用環境、維護不當而造成本產品的功能明顯下降、無法確保安全性的情況。若有正確維護，便可充分發揮產品功能。
- 產品在符合各種規格的基礎下製造而成。
嚴禁進行拆解、改造。
- 本公司產品與客戶所使用的系統、機械、裝置之間的適用性，必須由客戶自行負責進行確認。
- 配線時須避免受到感應雜訊所影響。
請避免設置在會產生大電流或強磁場的場所。
請不要與本產品以外的大型馬達動力線進行相同的配線(採用多蕊纜線)。
請勿與機械手臂等使用的變頻電源與配線部設置於同一條配線上，而是將電源進行機架接地，並將輸出部插入濾波器。
- 請勿在產生強磁場的環境中使用。
否則將導致誤動作。
- 請將本產品的輸出部和電磁閥、繼電器等會產生突波的電感負載的電源分離。
如果共用電源，可能會因突波電流回灌輸出部而造成破損。
無法將電源分離時，請將所有的電感負載直接並聯連接突波吸收元件。
- 請配合產品設定台數，選定容量充裕的電源。
容量若不充裕，可能發生誤動作。
控制電源：請選定適用的電源，輸出額定電流在0.4A×模組數以上。(終端模組除外)
動力電源：請選定適用的電源，輸出額定電流或輸出峰值電流大於動力電源最大電流(請參閱第16頁)。
- 固定用纜線無法使用於需重覆彎曲的用途。用於需重覆彎曲的位置時，請使用可撓曲纜線。
- 固定用纜線請固定妥當，使其不易移動。請在纜線撓曲半徑51mm以上進行使用。
- 若要符合UL認證，組合的直流電源請使用遵循UL1310的Class2電源模組。
- 請確認電動缸的軟體版本是否與ECMG相容。詳情請參閱操作說明書。

安裝、固定、調整時

1. 共用

危險

- 配線時，請遵守「JIS B 9960-1：2019機械類的安全-機械電氣裝置-第1部：一般要求事項」，請於電源一次側設定過電流保護元件(配線用斷路器或電路保護器等)。
- 請勿以濕手進行作業。
否則可能觸電。
- 連接電腦時，請勿使電腦的機架接地(FG)接地。
以正極接地使用控制器時，如使用USB纜線連線控制器及週邊元件與電腦，恐有引發DC電源短路的危險。
- 請避免在通訊模組的COV與MOV、驅動器模組的MOV之間發生電位差。
由於COV和MOV未絕緣，因此任何電位差都可能損壞元件。

警告

- 由於內置精密零件，搬運過程中嚴禁橫倒、振動、撞擊。
否則可能會導致零件破損。
- 請勿站於包裝上，或在其上堆放物品。
- 運輸、搬運時的環境溫度應保持在-10~50°C，環境濕度在35~80%RH，請勿使之結露、結凍。
否則可能會導致產品故障。
- 請將產品安裝在不可燃物上。直接安裝在可燃物或其附近，可能會導致火災。
否則有燙傷的危險。
- 請勿站於產品上，將其用作踏板或在其上堆放物品。
人員跌倒事故、產品翻倒、掉落會造成人員受傷、產品破損，並且會導致產品出現誤動作等故障。
- 請採取對策，避免在電源故障時造成人體或裝置受損。
以避免無預期的意外事故發生。
- 產品出現異常發熱、冒煙、異味時，請立即關閉電源。
若繼續使用，則可能造成產品破損或火災。

- 產品的配線請參照型錄或操作說明書確實地進行確認，避免錯誤配線或連接器鬆脫。
請確認配線的絕緣狀況。

本產品可能因與其他迴路接觸、或接地、端子間絕緣不良，導致流入過電流而破損。也可能造成異常動作或火災。

- 未使用的配線請施以絕緣處理。
否則會有誤動作、故障和觸電的危險。
- 請勿使纜線受到損傷、承受不當的壓力、在上方放置重物，或是受到擠壓。
否則可能造成導電不良或觸電。
- 在向產品供電之前，請務必實施元件動作範圍的安全確認。接通電源後，若產品的LED未亮燈時，請立即關閉電源。
如果不慎供電，可能導致觸電和受傷。

注意

- 關於安裝、固定、調整方法，請熟讀操作說明書，並以正確方法進行。
- 安裝產品時，請確保維護作業所需的空間。
否則無法進行檢查或維護，可能導致裝置停止、破損或人員作業時受傷。
- 搬運或安裝時，請勿提拉產品可動部或纜線部。
否則可能會導致人員受傷或斷線。
- 拿取產品時，請握住產品下方。
- 搬運、安裝產品時，請以堆高機或支撐工具確實支撐，或由多名人員進行作業，以充分確保作業人員的安全。
- 請勿設置於易產生巨大振動或衝擊的場所。
否則可能會引起誤動作。
- 在安裝產品的裝置上進行電焊作業時，請先將產品的F.G.(機架接地)連接全部拆下。
若在安裝F.G.連接的狀態下進行電焊作業，則電焊電流、電焊時的過高電壓、突波電壓可能會導致產品破損。

- 請勿擅自拆解或改造本產品。
可能導致受傷、事故、誤動作或故障等。
- 請勿重複彎曲固定用纜線。
如需重複彎曲時，請使用可撓曲纜線。
- 固定用纜線請固定妥當，使其不易移動。
請在纜線撓曲半徑51mm以上進行使用。
彎曲半徑不適用連接器部分的彎曲，建議將連接器附近加以固定。
- 請勿在紫外線照射的場所或會產生腐蝕性氣體、鹽分等的環境中使用。
否則可能發生性能降低、異常動作、或生鏽而導致強度劣化。
- 連接電動缸、控制器之間的纜線，請務必使用專用線材來進行設置。
若錯誤連接其他元件，可能導致誤動作或故障。
- 配線時，請注意勿對連接器部過度施力。
- 請勿用力按壓控制器外殼。
- 請使用10m以內的纜線連接IF連接器。
- 控制器請將排氣口朝上或朝下，將正面面板電源連接器朝下設置，作為散熱空間，考慮自然對流，並於上方和下方保留50mm以上的空間。
- 請勿讓螺牙等異物從產品的開口部進入。
否則將造成產品破損或火災。

使用、維護時

1. 共用

危險

- 請勿以濕手進行作業。
否則可能觸電。

警告

- 配線作業和檢查，請由專業技術人員進行。
- 進行維護、檢查和修理時，請在停止向本產品供電之後再實施。
請督促周圍人員注意，以免第三者不慎接通電源。
- 在接通電源的狀態下，請勿裝上或取下配線、連接器等。
否則會有誤動作、故障和觸電的危險。
- 進行配線作業或檢查時，請在電源關閉5分鐘以上，先用測試器等確認電壓之後再進行。
否則可能觸電。
- 請先完成產品的安裝再進行配線。
否則可能觸電。
- 電源纜線使用的電線，請使用符合所使用電動缸之馬達部瞬間最大電流之合計可容許的線徑。
否則可能導致運轉中發熱、損傷。
- 產品的通訊用連接器請勿連線其他元件。
故障或破損。
- 停電時，請關閉電源。否則電源復電時，產品突然動作，可能導致事故發生。
- 在產品運轉中和剛停止後，請勿用手或身體接觸本體。
否則可能導致燙傷。
- 請勿站於產品上，將其用作踏板或在其上堆放物品。
翻倒事故、產品翻倒、掉落會造成人員受傷、產品破損，並且會導致產品出現誤動作等事故。
- 請採取對策，避免在電源故障時造成人體或裝置受損。
以避免無預期的意外事故發生。
- 當產品出現異常發熱、冒煙、異味時，請立即關閉電源。
若繼續使用，則可能造成產品破損或火災。
- 發生異常聲音或大幅振動時，請立即停止運轉。
若繼續使用，則可能造成產品破損或異常動作。

注意

- 請勿將手指或物品置入產品開口部位。
否則將造成產品破損或人員受傷。
- 請勿擅自拆解或改造本產品。
可能導致受傷、事故、誤動作或故障等。
- 廢棄產品時，請遵守與廢棄物的處理及清掃相關的法律，務必委託專門處理廢棄物的業者進行處理。
- 為防止靜電破壞，產品內建基板的迴路與金屬主體之間有電容器連接。因此，請勿在安裝本產品的裝置上進行耐電壓測試或絕緣電阻測試。否則可能會損壞本產品。若裝置需進行上述測試，請務必先拆下本產品。
- 變更電動缸與控制器組合時，在動作前請務必確認程式與參數。
否則可能出現非預期的動作，導致事故發生。
- 頻繁地將電源ON/OFF可能會損壞控制器內部的元件。
如果反覆進行通電及電源切斷，可能會縮短電容器等的壽命。
此外，從電源切斷到再次開啟電源之間間隔不間隔1秒以上時，可能會因突波電壓導致產品破損。
- 請勿進行超過最大可搬運重量的動作。
否則控制器內部的元件恐有發熱、破損之虞。
- 周圍有機器發熱，會排熱時，請採取對策，將風扇安裝於控制盤等，環境溫度保持在0~40°C。
否則可能導致燙傷或火災。

相關產品 ECMG對應之電動缸

● 滑塊型

EJSG/EBS-G



主要規格

- 配置□35~□56步進馬達
- 最大可搬運重量 水平80kg 垂直43.3kg
- 最高速度 1120mm/s
- 最大加減速度 1G
- 最大行程 1100mm

小型卻具備高剛性主體
裝置更加節省空間

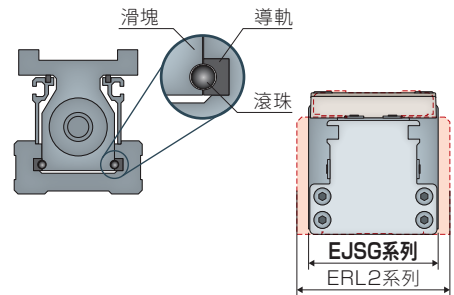

		舊型產品	EJSG-05
本體寬度		64mm	54mm
靜態容許力矩	MP	25.7N·m	103N·m
	MY	25.7N·m	103N·m
	MR	58N·m	144N·m

● 導軌內建活塞桿型

EBR-G



主要規格

- 配置□35~□56步進馬達
- 最大可搬運重量 水平80kg 垂直55kg
- 最高速度 1000mm/s
- 最大加減速度 1G
- 最大行程 700mm

內建導軌，無需並設導軌

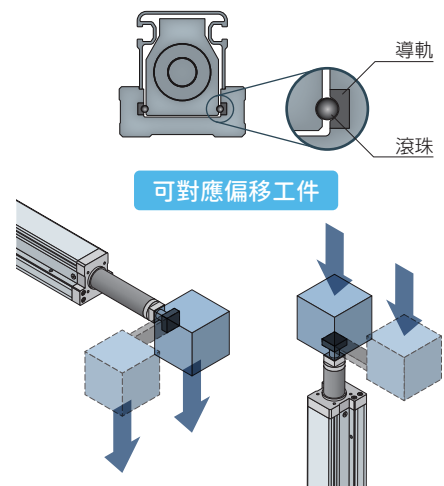

● G Series採用與空壓元件相同的主體，繼承了高剛性

產品種類

產品種類	驅動元件	尺寸				
		16	20	25	32	50
活塞桿型	GSSD2		●		●	●
止動器型	GSTK		●		●	●
附導桿型	GSTG		●		●	●
附導桿型	GSTS		●		●	●
附導桿型	GSTL		●		●	●
夾爪3爪型	GCKW	●	●	●		

● 夾爪2爪型
FLSH-G



主要規格

- 配置□20~□25L步進馬達
- 最大夾持力 65N/爪
- 最大行程 22mm(單側11mm)
- 選購品 附橡膠蓋 夾爪形狀

可與空壓元件互換安裝
實現同等能力

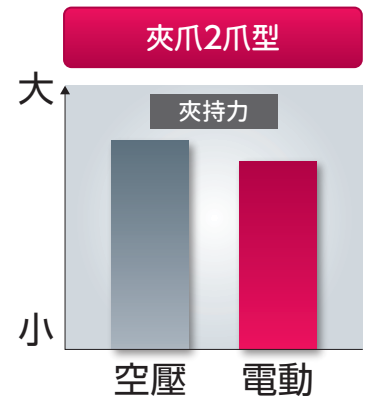

● 滑台型
FLCR-G

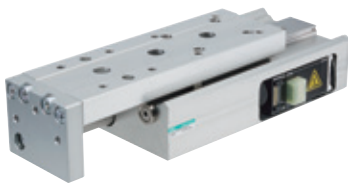

主要規格

- 配置□20~□25L步進馬達
- 最大可搬運重量 水平11kg 垂直8.5kg
- 最高速度 300mm/s
- 最大行程 100mm
- 選購品 附煞車

與空壓元件尺寸相容
實現同等能力

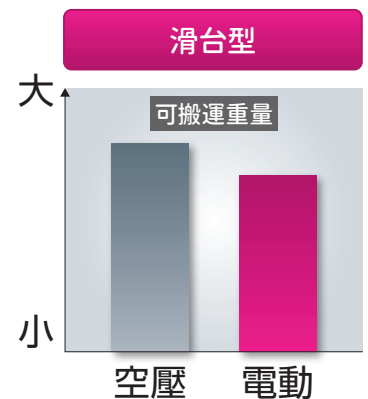

● 旋轉型
FGRC-G

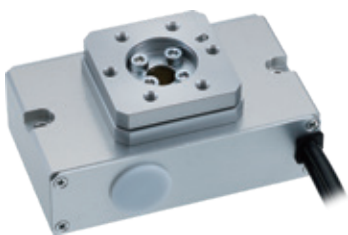

主要規格

- 配置□20~□35步進馬達
- 最大輸出扭力 4.66N·m
- 最大容許慣性力矩 0.0297kg·m²
- 最高速度 200deg/s

比空壓元件更輕巧
實現同等能力

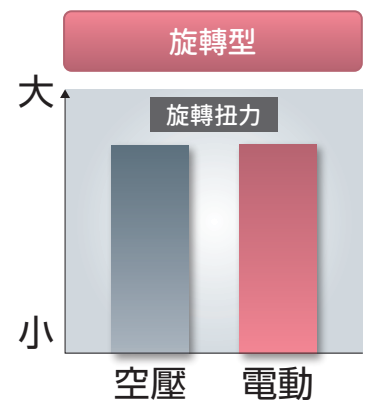

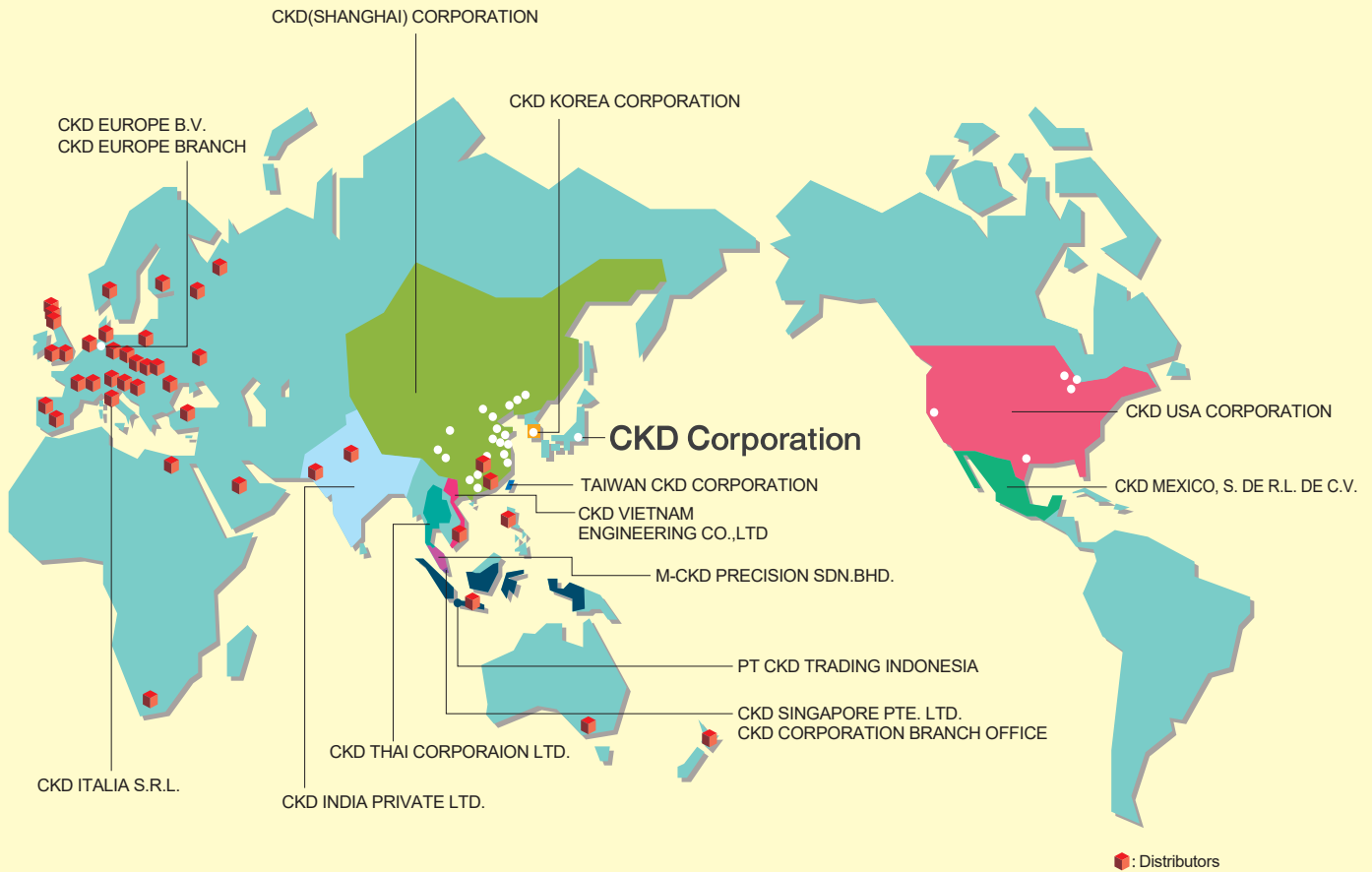

台灣喜開理股份有限公司

Website: <https://www.ckdtaiwan.com.tw/>

台北總部 TAIPEI OFFICE

242032 新北市新莊區新北大道三段7號16樓之3
電話：+886-(0)2-8522-8198
傳真：+886-(0)2-8522-8128

新竹營業所 HSINCHU OFFICE

300196 新竹市東區慈雲路118號19樓之2
電話：+886-(0)3-577-0670
傳真：+886-(0)3-577-0673

台中營業所 TAICHUNG OFFICE

407621 台中市西屯區市政路500號8樓之6
電話：+886-(0)4-2253-2818
傳真：+886-(0)4-2253-2808

台南營業所 TAINAN OFFICE

744092 台南市新市區豐華里中心路6號3樓B3B01
電話：+886-(0)6-599-0610
傳真：+886-(0)6-599-0800

高雄營業所 KAOHSIUNG OFFICE

807404 高雄市三民區九如一路502號13樓A5
電話：+886-(0)7-380-1816
傳真：+886-(0)7-380-2806

CKD Corporation

Website: <https://www.ckd.co.jp/en/>

□ Overseas Sales Administration Department. 2-250 Uji, Komaki City, Aichi 485-8551, Japan
□ PHONE +81-568-74-1338 FAX +81-568-74-1165

NORTH AMERICA & LATIN AMERICA

CKD MEXICO, S. DE R.L. DE C.V.
Cerrada la Noria No. 200 Int. A-01, Querétaro Park II, Parque Industrial Querétaro, Santa Rosa Jáuregui, Querétaro, C.P. 76220, México
PHONE +52-442-161-0624

CKD USA CORPORATION

● **HEADQUARTERS**
1605 Penny Lane, Schaumburg, IL 60173, USA
PHONE +1-847-648-4400 FAX +1-847-565-4923

- LEXINGTON OFFICE
- SAN ANTONIO OFFICE
- SAN JOSE OFFICE/ TECHNICAL CENTER
- DETROIT OFFICE
- BOSTON OFFICE

EUROPE

CKD EUROPE B.V.

● **HEADQUARTERS**
Beechavenue 125A, 1119 RB Schiphol-Rijk, the Netherlands
PHONE +31-23-554-1490

- CKD EUROPE GERMANY OFFICE
- CKD EUROPE UK
- CKD EUROPE CZECH O.Z.

CKD CORPORATION EUROPE BRANCH

Beechavenue 125A, 1119 RB Schiphol-Rijk, the Netherlands
PHONE +31-23-554-1490

CKD ITALIA S.R.L.

Via di Fibbiana 15 Calenzano (FI) CAP 50041, Italy
PHONE +39 0558825359 FAX +39 0558827376

ASIA

CKD THAI CORPORATION LTD.

● **HEADQUARTERS**
19th Floor, Smooth Life Tower, 44 North Sathorn Road, Silom, Bangkok, Bangkok 10500, Thailand
PHONE +66-2-267-6300 FAX +66-2-267-6304-5

- NAVANAKORN OFFICE
- EASTERN SEABOARD OFFICE
- LAMPHUN OFFICE
- KORAT OFFICE
- AMATANAKORN OFFICE
- PRACHINBURI OFFICE
- SARABURI OFFICE

CKD SINGAPORE PTE. LTD.

No.33 Tannery Lane #04-01 Hoesteel Industrial Building, Singapore 347789, Singapore
PHONE +65-67442623 FAX +65-67442486

CKD CORPORATION BRANCH OFFICE
No.33 Tannery Lane #04-01 Hoesteel Industrial Building, Singapore 347789, Singapore
PHONE +65-67442620 FAX +65-68421022

CKD INDIA PRIVATE LTD.

● **HEADQUARTERS**
Unit No. 607, 6th Floor, Welldone Tech Park, Sector 48, Sohna Road, Gurgaon-122018, Haryana, India
PHONE +91-124-418-8212

BANGALORE OFFICE

PUNE OFFICE

CHENNAI OFFICE

MUMBAI OFFICE

HYDERABAD OFFICE

PT CKD TRADING INDONESIA

● **HEAD OFFICE**
Menara Bidakara 2, 18th Floor, Jl. Jend. Gatot Subroto Kav. 71-73, Pancoran, Jakarta 12870, Indonesia
PHONE +62-21-2938-6601 FAX +62-21-2906-9470

MEDAN OFFICE

BEKASI OFFICE

KARAWANG OFFICE

SEMARANG OFFICE

SURABAYA OFFICE

M-CKD PRECISION SDN.BHD.

● **HEAD OFFICE**
Lot No.6, Jalan Modal 23/2, Seksyen 23, Kawasan MIEL, Fasa 8, 40300 Shah Alam, Selangor Darul Ehsan, Malaysia
PHONE +60-3-5541-1468 FAX +60-3-5541-1533

- JOHOR BAHRU BRANCH OFFICE
- PENANG BRANCH OFFICE

CKD VIETNAM ENGINEERING CO.,LTD.

● **HEADQUARTERS**
18th Floor, CMC Tower, Duy Tan Street, Cau Giay District, Hanoi, Vietnam
PHONE +84-24-3795-7631 FAX +84-24-3795-7637

- HO CHI MINH OFFICE

CKD KOREA CORPORATION

● **HEADQUARTERS**
(3rd Floor), 44, Sinsu-ro, Mapo-gu, Seoul 04088, Korea
PHONE +82-2-783-5201~5203 FAX +82-2-783-5204

- 水原營業所 (SUWON OFFICE)
- 天安營業所 (CHEONAN OFFICE)
- 蔚山營業所 (ULSAN OFFICE)

喜開理(上海)機器有限公司

CKD(SHANGHAI)CORPORATION

● 營業部 / 上海浦西事務所 (SALES HEADQUARTERS/ SHANGHAI PUXI OFFICE)
Room 612, 6th Floor, Yuanzhongkeyuan Building, No. 1905 Hongmei Road, Xuhui District, Shanghai 200233, China
PHONE +86-21-60906046 FAX +86-21-60906046

上海浦東事務所 (SHANGHAI PUDONG OFFICE)

寧波事務所 (NINGBO OFFICE)

杭州事務所 (HANGZHOU OFFICE)

無錫事務所 (WUXI OFFICE)

昆山事務所 (KUNSHAN OFFICE)

蘇州事務所 (SUZHOU OFFICE)

南京事務所 (NANJING OFFICE)

合肥事務所 (HEFEI OFFICE)

成都事務所 (CHENGDU OFFICE)

武漢事務所 (WUHAN OFFICE)

鄭州事務所 (ZHENGZHOU OFFICE)

長沙事務所 (CHANGSHA OFFICE)

重慶事務所 (CHONGQING OFFICE)

西安事務所 (XI'AN OFFICE)

廣州事務所 (GUANGZHOU OFFICE)

中山事務所 (ZHONGSHAN OFFICE)

深圳西事務所 (WEST SHENZHEN OFFICE)

深圳東事務所 (EAST SHENZHEN OFFICE)

東莞事務所 (DONGGUAN OFFICE)

廈門事務所 (XIAMEN OFFICE)

福州事務所 (FUZHOU OFFICE)

瀋陽事務所 (SHENYANG OFFICE)

大連事務所 (DALIAN OFFICE)

長春事務所 (CHANGCHUN OFFICE)

北京事務所 (BEIJING OFFICE)

天津事務所 (TIANJIN OFFICE)

青島事務所 (QINGDAO OFFICE)

瀋陽事務所 (SHENYANG OFFICE)

煙台事務所 (YANTAI OFFICE)

The goods and/or their replicas, the technology and/or software found in this catalog are subject to complementary export regulations by Foreign Exchange and Foreign Trade Law of Japan. If the goods and/or their replicas, the technology and/or software found in this catalog are to be exported from Japan, Japanese laws require the exporter makes sure that they will never be used for the development and/or manufacture of weapons for mass destruction.

● Specifications are subject to change without notice.

© CKD Corporation 2024 All copy rights reserved.

© 台灣喜開理股份有限公司 2024 版權所有。